

00

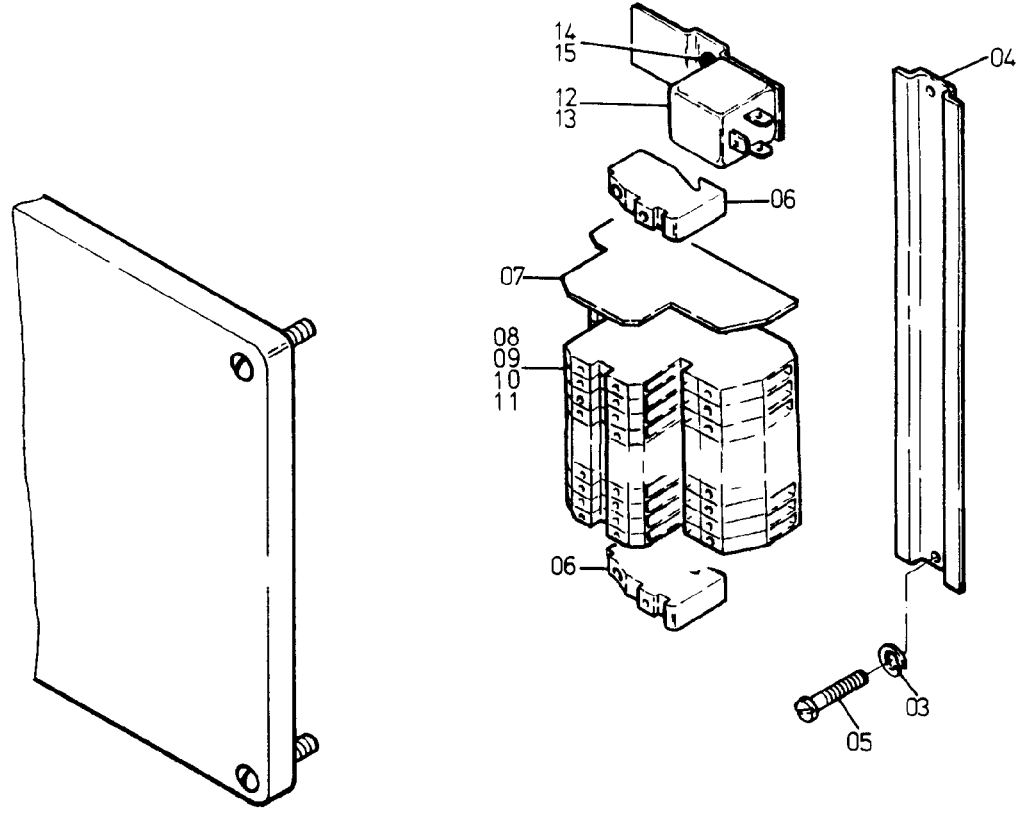
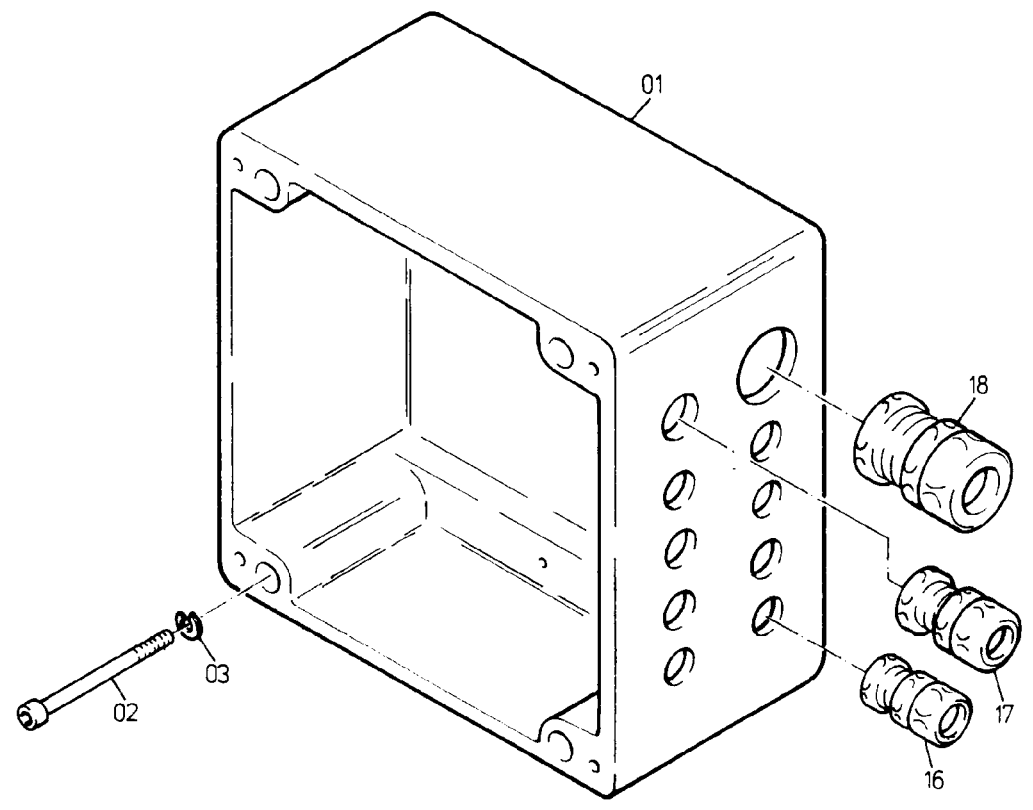

124-2124b

Bild-Nr Fig Fig Fig Fig Bild nr	ET-Nr Part-No No. de Piece No. de Pieza No. del Pezzo Detailj nr	Stückzahl Qty Qte Ctd Qta Antal		Gegenstand Description Designation Descripcion Designazione Benaemning
00	454 642 40	1	Verteilerkasten	Distribution box
01	270 344 40	1	Leergehäuse	Housing, empty
02	321 015 99	4	Schraube	Bolt
03	346 499 99	6	Federring	Lock washer
04	*	-	Hutschiene	Head band
05	320 819 99	2	Schraube	Bolt
06	356 265 40	2	Endklammer	Clamp
07	356 266 40	1	Abschlußplatte	Cover plate
08	356 264 40	10	Klemme	Clamp
09	356 269 40	1	Querverbinder - für AC 435	Cross connection - for AC 435
09	356 268 40	1	Querverbinder - für AC 615	Cross connection - for AC 615
10	356 281 40	1	Bezeichnungskarte	Marker
11	356 282 40	1	Bezeichnungskarte	Marker
12	180 221 40	1	Relais	Relay
13	324 068 40	1	Tragsockel	Supporting trestle
14	320 816 99	1	Schraube	Bolt
15	340 461 99	1	Scheibe	Disc
16	323 693 40	10	Kabelverschraubung	Cable union
17	300 970 40	1	Kabelverschraubung	Cable union
18	270 250 40	1	Kabelverschraubung	Cable union
			Für die Verbolzungsüberwachung sind eingebaut:	Remote control of pin locking
-	551 518 40	5	Logikbaustein	Logic element
-	551 005 40	5	Relais	Relay
-	058 343 40	5	Positionsleuchte	Position light
-	507 372 99	5	Glühlampe	Bulb
			* Meterware, bei Bestellung Länge angeben	* Bulk ware, state length required
*	505 954 99	-	Hutschiene	Head band