

01

DEMAG AC 155

04

DIESEL

05

**Der unbefugte Aufenthalt
im Gefahrenbereich
des Kranes ist verboten**

16

HYDRAULIKÖL
Spezifikation siehe Betriebsanleitung!

18

62

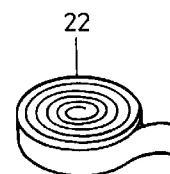
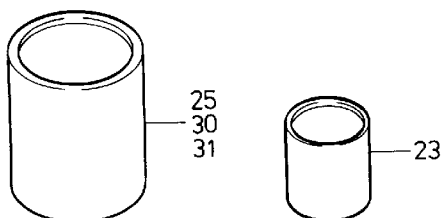

173-0070

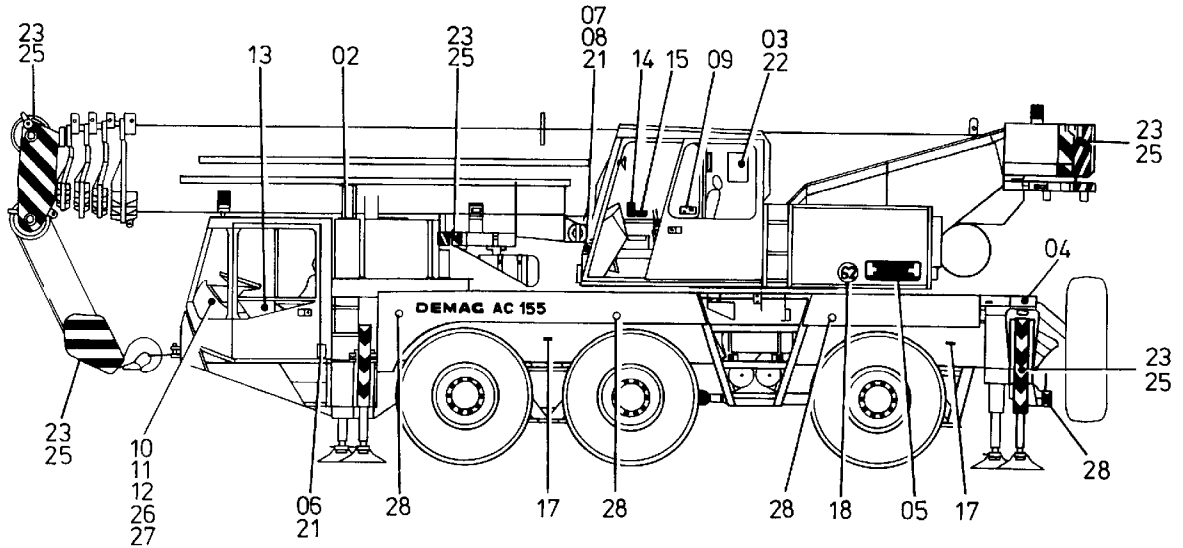

Diesel
Vor Betankung
Kugelhahn schließen!

02

10 bar

17

MANNESMANN DEMAG Fahrzeugkrane GmbH

Fahrzeug Typ: _____
 Fahrgestell-Nr.: _____
 Zul. ges. Gewicht: _____ kg
 Ges. Zuggewicht: _____ kg

Achslasten:

Achse 1: 1- _____ kg
 Achse 2: 2- _____ kg
 Achse 3: 3- _____ kg
 Achse 4: 4- _____ kg
 Achse 5: 5- _____ kg
 Achse 6: 6- _____ kg

06
21

Differenzialsperre
Nur im Stillstand betätigen,
wenn erforderlich langsam kuppeln
und vorsichtig anfahren!
Die Sperre dient zum kurzzeitigen
Überwinden von Hindernissen und darf
niemals bei blockierter Federung
oder Kurvenfahrt verwendet werden!

10

Radmuttern
Mit Drehmomentschlüssel, entsprechend
Bedienungsanleitung anziehen, und
nach 50 km überprüfen!

11

07
DEMAG

08

m	%			
	I	II	III	IV
10,1	0	0	0	0
16,1	80	0	0	0
22,1	40	40	40	40
28,0	60	60	60	60
34,0	80	80	80	80
37,0	90	90	90	90
40,0	100	100	100	100
16,1	0	27	27	27
22,1	0	54	54	54
28,0	0	80	80	80
32,5	0	100	100	100

14

27
Kugelhahn des Zusatztanks erst öffnen, wenn die Tankanzeige die Füllstandsmarke 1/4 erreicht hat!

Hundegang
Bei Straßenfahrt nicht zulässig,
beachte die Signalleuchte!

12

Motor Stop

13

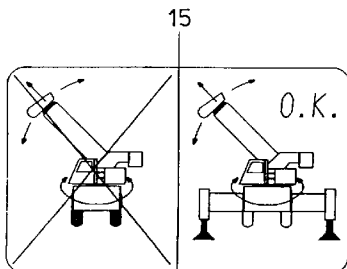

26
WABCO-Tecalan-Kunststoffrohre

WABCO
WABCO
WABCO
WABCO

16
HYDRAULIKÖL
Spezifikation siehe Betriebsanleitung!

173-0070

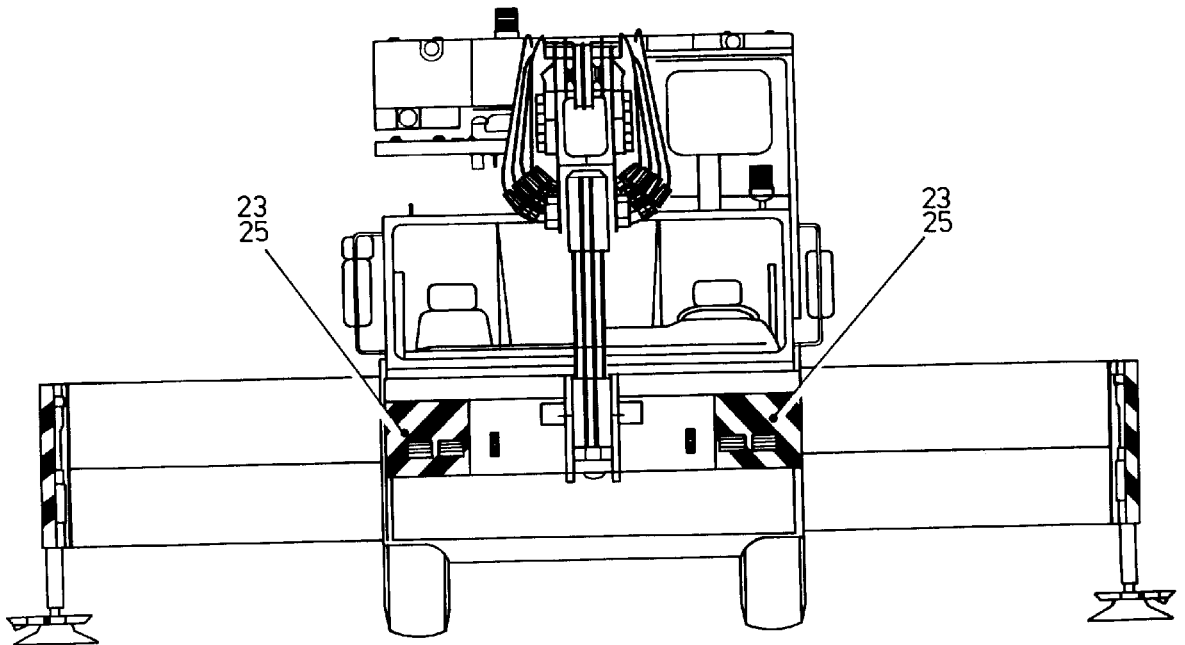
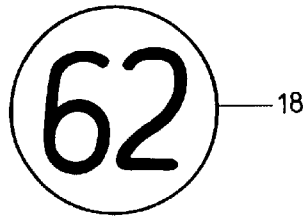
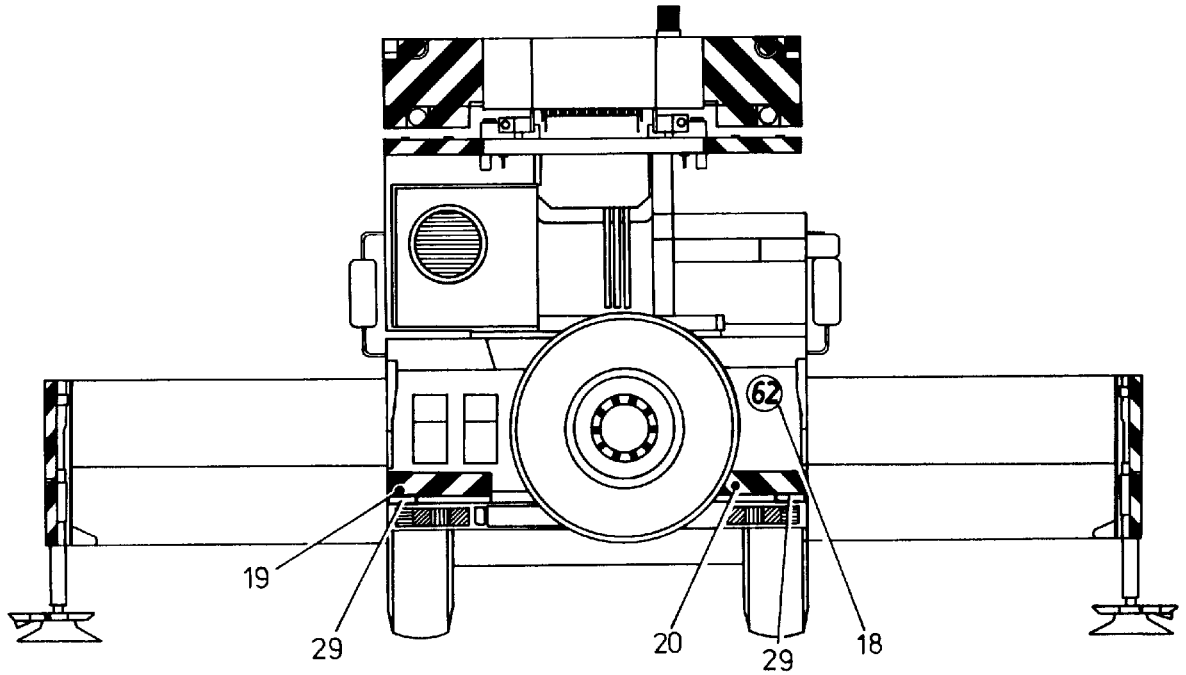

173-0070

Bild-Nr Fig Fig Fig Fig Bild nr	ET-Nr Part-No No. de Piece No. de Pieza No. del Pezzo Detailj nr	Stückzahl Qty Qte Ctd Qta Antal		Gegenstand Description Designation Descripcion Designazione Benaemning
01	529 009 40	1	Schild	Label
02	529 693 40	1	Schild	Label
03	006 532 98	1	Schild	Label
04	529 011 40	2	Schild	Label
05	001 218 98	2	Warnschild	Warning label
06	529 810 40	1	Fabrikschild	Name plate
07	003 583 98	1	Schild	Label
08	509 950 98	1	Typenschild	Serial plate
09	512 216 40	1	Schild	Label
10	529 012 40	1	Schild	Label
11	529 013 40	1	Schild	Label
12	529 014 40	1	Schild	Label
13	529 015 40	1	Schild	Label
14	529 016 40	1	Schild	Label
15	529 017 40	1	Schild	Label
16	529 018 40	1	Schild	Label
17	529 019 40	4	Schild	Label
18	233 962 40	3	Schild	Label
19	551 056 40	1	Markierungstafel	Marker board
20	551 055 40	1	Markierungstafel	Marker board
21	288 769 40	8	Blindniet	Rivet
22	604 252 40	-	Klebeband	Tape
23	604 251 40	-	Härter	Hardener
25	604 249 40	-	Farbe, signalrot	Paint, bright red
26	224 197 40	1	Schild (Wabco)	Plate
27	529 694 40	1	Schild	Label
-	511 678 98	1	Warnschild "Absturzgefahr"	Warning plate "danger of falling"
-	511 677 98	1	Warnschild "Quetschgefahr"	Warning plate "danger of squeeze"
28	182 133 40	10	Rückstrahler, orange	Rear reflector, orange
29	551 256 40	2	Rückstrahler, rot	Rear reflector, red
			Oberwagen:	Superstructure:
30	604 247 40	nB	Farbe, Signalweiß (Serie)	Paint, white (series)
31	604 250 40	nB	Farbe, Himmelblau (Serie)	Paint, sky blue (series)
			Unterrahmen:	Chassis:
32	604 248 40	nB	Farbe, Staubgrau (Serie)	Paint, dusty grey (series)