

74
CE Zertifizierung
 gilt nur für den
 Kranbetrieb
 und nicht für die
 Hubarbeitsbühne

02
DIESEL

14
 62

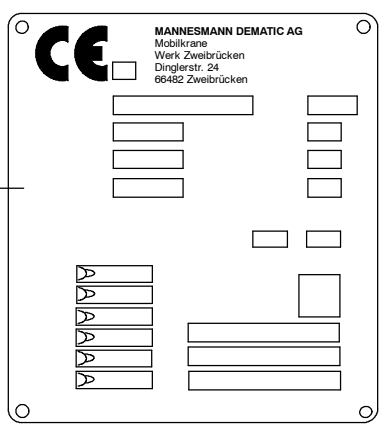

61



61



65



62

12
HYDRAULIKÖL
 Spezifikation siehe Betriebsanleitung!



68



64



66



67

03
 Der unbefugte Aufenthalt
 im Gefahrenbereich
 des Krans ist verboten

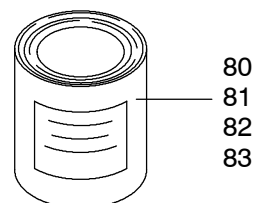
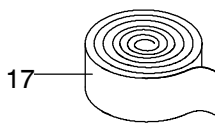

173-0071b

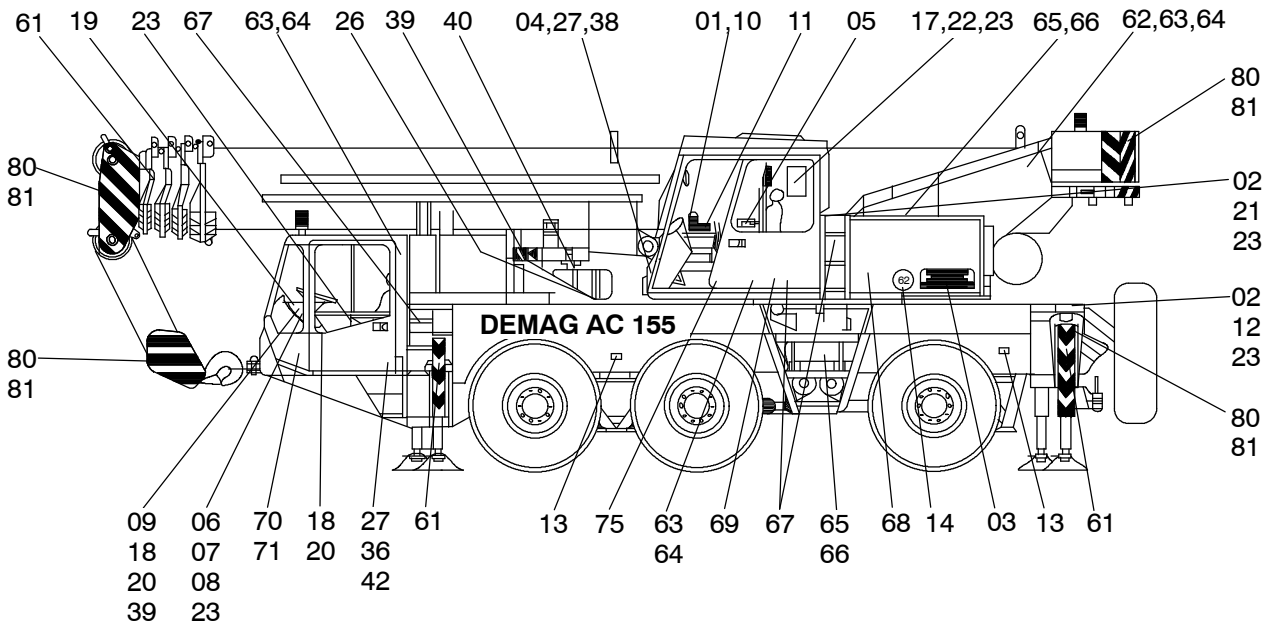

04
DEMAG

06
Differentialsperre
Nur im Stillstand betätigen, wenn erforderlich langsam kuppeln und vorsichtig anfahren!

Die Sperre dient zum kurzzeitigen Überwinden von Hindernissen und darf niemals bei blockierter Federung oder Kurvenfahrt verwendet werden!

07
Radmuttern
Mit Drehmomentenschlüssel entsprechend Bedienungsanleitung anziehen und nach 50 km überprüfen!

09
Motor Stop

12
HYDRAULIKÖL
Spezifikation siehe Betriebsanleitung!

13
10 bar

10

m	%			
	I	II	III	IV
10,1	0	0	0	0
16,1	80	0	0	0
22,1	40	40	40	40
28,0	60	60	60	60
34,0	80	80	80	80
37,0	90	90	90	90
40,0	100	100	100	100
16,1	0	27	27	27
22,1	0	54	54	54
28,0	0	80	80	80
32,5	0	100	100	100

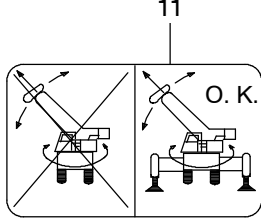

18
WABCO - Tecalan - Kunststoffrohren

39
Diesel
Vor Betankung Kugelhahn schließen!

40
Kugelhahn des Zusatztanks erst öffnen wenn die Tankanzeige die Füllstandsmarke 1/4 erreicht hat!

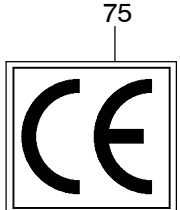
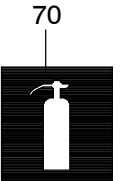
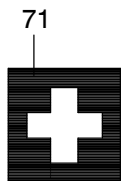

173-0071b

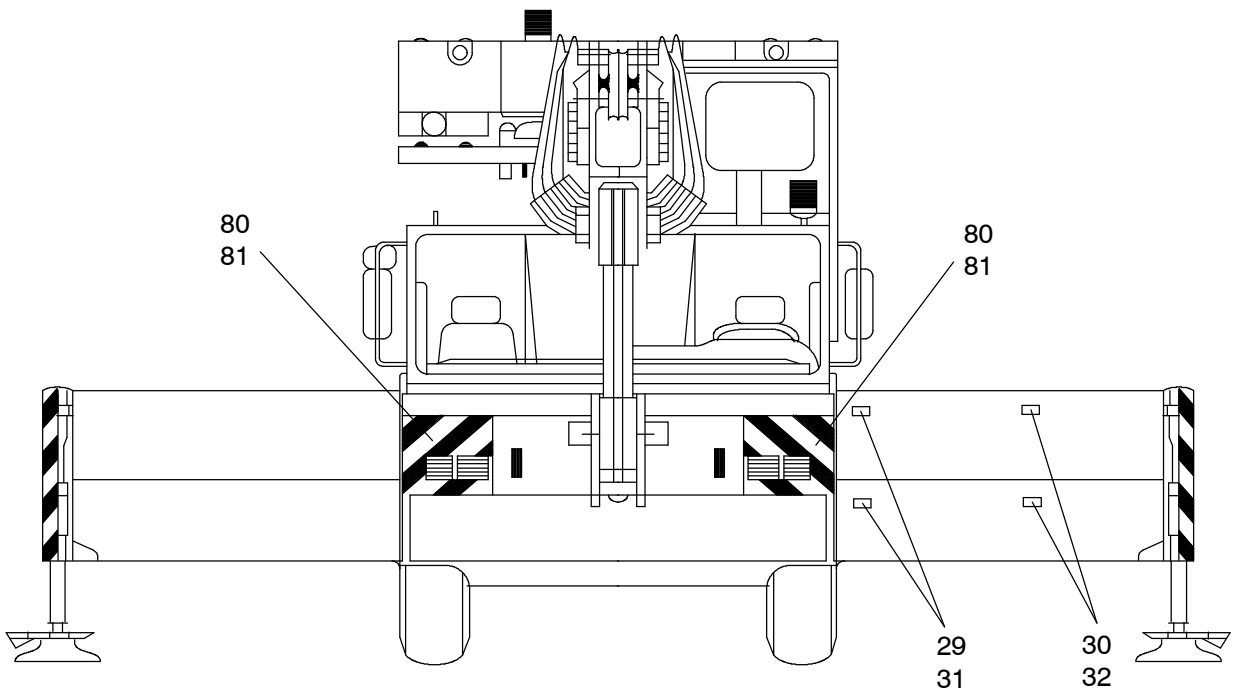
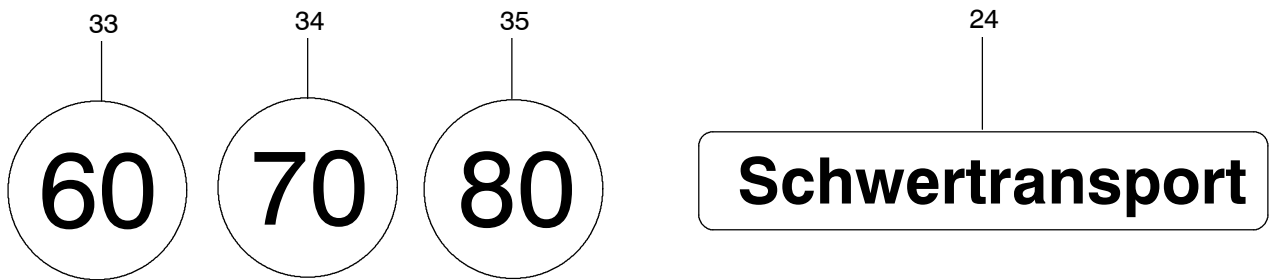
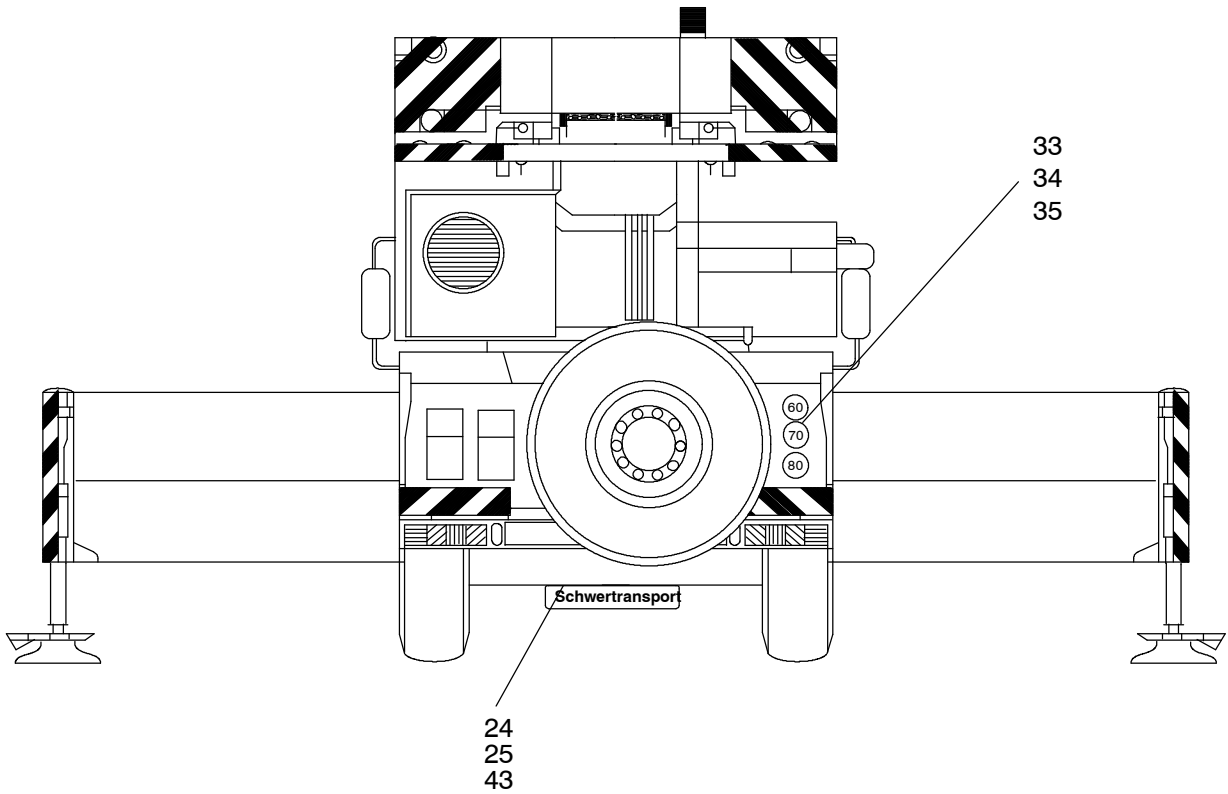

173-0071b

Seite/Page 3 / 7

Bild-Nr Fig Fig Fig Fig Bild nr	ET-Nr Part-No No. de Piece No. de Pieza No. del Pezzo Detalj nr	Stückzahl Qty Qte Ctd Qta Antal	Gegenstand Description Designation Descripcion Designazione Benaemning
			Standardbeschilderung, Standard labelling,
01	006 532 98	1	UVV-Schild D UVV label
01	182 806 40	1	UVV-Schild F UVV label
02	529 011 40	2	Schild: Diesel Label: Diesel
03	001 218 98	2	Warnschild D Warning label
03	001 219 98	2	Warnschild GB Warning label
03	001 220 98	2	Warnschild F Warning label
03	001 221 98	2	Warnschild E Warning label
03	001 222 98	2	Warnschild S Warning label
03	001 224 98	2	Warnschild DK Warning label
03	001 225 98	2	Warnschild SF Warning label
03	001 226 98	2	Warnschild NL Warning label
03	001 227 98	2	Warnschild I Warning label
03	001 228 98	2	Warnschild N Warning label
03	003 985 98	2	Warnschild CZ Warning label
03	003 991 98	2	Warnschild GUS Warning label
03	513 316 98	2	Warnschild P Warning label
04	003 583 98	1	Schild: Demag Label: Demag
05	512 216 40	1	Schild: Bedienung Label: Control parts
06	529 012 40	1	Schild: Differentialsperre Label: Differential lock
07	529 013 40	1	Schild: Radmuttern D Label: Wheel nuts
09	529 015 40	1	Schild: Motor Stop Label: Engine stop
09	586 009 40	1	Schild: Motor Stop F Label: Engine stop
10	615 887 40	1	Schild: Ausfahrzustand Label: Extending condition AC 50 AC 50
11	529 017 40	1	Schild: Oberwagen-Dreh- Label: Superstructure freigabe slewing release
12	529 018 40	1	Schild: Hydrauliköl D Label: Hydraulic oil
13	529 019 40	1	Schild: 10 bar Label: 10 bar 14.00R Bereifung 14.00R tires
13	529 611 40	1	Schild: 9 bar Label: 9 bar 16.00R Bereifung 16.00R tires
13	586 018 40	1	Schild: 10 bar F Label: 10 bar 14.00R Bereifung 14.00R tires
13	590 005 40	1	Schild: 10 bar GUS Label: 10 bar 14.00R Bereifung 14.00R tires
13	590 006 40	1	Schild: 9 bar GUS Label: 9 bar 16.00R Bereifung 16.00R tires
13	591 960 40	1	Schild: 7 bar Label: 7 bar 20.50R Bereifung 20.50R tires
13	591 962 40	1	Schild: 7 bar GUS Label: 7 bar 20.50R Bereifung 20.50R tires

Lackierung u. Beschilderung
Painting/decals/stop pads

173-0071b

Seite/Page 4 / 7

Bild-Nr Fig Fig Fig Fig Bild nr	ET-Nr Part-No No. de Piece No. de Pieza No. del Pezzo Detalj nr	Stückzahl Qty Qte Ctd Qta Antal		Gegenstand Description Designation Descripcion Designazione Benaemning
14	233 962 40	3	Schild: 62 km/h	Label: 62 km/h
17	604 200 40	4	Klebeband, 2-seitig	Tape, bilateral
18	224 197 40	1	Schild: Wabco D	Label: Wabco
18	529 772 40	1	Schild: Wabco	Label: Wabco
19	587 558 40	1	Schilder für Manometer- anzeige	Label pressure gauge indication
20	546 193 40	1	Warnschild: max. zul. Dreh- zahl AC 50	Warning label: max. admissible rpm AC 50
20	546 203 40	1	Warnschild: max. zul. Dreh- zahl AC 95	Warning label: max. admissible rpm AC 95
21	612 280 40	1	Schild: Öl-Drehwerksbremse	Label: Oil slew gear brake
22	529 775 40	1	Warnschild: Drehwerk GB	Warning label: Slew gear
23	529 739 40	1	Beschilderungssatz GB	Label set
23	529 963 40	1	Beschilderungssatz F	Label set
23	586 022 40	1	Beschilderungssatz I	Label set
23	587 523 40	1	Beschilderungssatz DK	Label set
23	587 529 40	1	Beschilderungssatz E	Label set
23	588 299 40	1	Beschilderungssatz CS	Label set
23	588 683 40	1	Beschilderungssatz S	Label set
23	590 008 40	1	Beschilderungssatz GUS	Label set
23	611 492 40	1	Beschilderungssatz N	Label set
23	611 975 40	1	Beschilderungssatz NL	Label set
23	615 754 40	1	Beschilderungssatz SF	Label set
23	615 847 40	1	Beschilderungssatz P	Label set
24	146 461 12	2	Schild: Schwertransport F	Label: Heavy transport
24	586 023 40	2	Schild: Schwertransport I	Label: Heavy transport
24	588 517 40	2	Schild: Schwertransport CS	Label: Heavy transport
25	543 954 40	2	Blechtafel F	Sheet metal
26	604 203 40	2	Reflexfolie, orange I	Reflector tape, orange
27	576 305 40	4	Blindniet NL	Blind rivet
29	591 681 40	2	Schild: 6,4 m - links NL	Label: 6,4 m - l.h.
30	591 682 40	2	Schild: 4,4 m - links NL	Label: 4,4 m - l.h.
31	591 683 40	2	Schild: 6,4 m - rechts NL	Label: 6,4 m - r.h.
32	591 684 40	2	Schild: 4,4 m - rechts NL	Label: 4,4 m - r.h.
33	415 333 40	1	Schild: 60 km/h F	Label: 60 km/h
34	254 729 40	1	Schild: 70 km/h B	Label: 70 km/h
35	454 822 40	1	Schild: 80 km/h	Label: 80 km/h
36	616 885 40	1	Schild: UW-Kabine F AC 50	Label: Carrier cab AC 50
37	160 020 12	1	Krankenschild D, GUS, BG, HR	Cran name plate D, GUS, BG, HR
39	529 737 40	1	Schild: Zusatztank GB	Label: Aux. fuel tank

Lackierung u. Beschilderung
Painting/decals/stop pads

173-0071b

Seite/Page 5 / 7

Bild-Nr Fig Fig Fig Fig Bild nr	ET-Nr Part-No No. de Piece No. de Pieza No. del Pezzo Detalj nr	Stückzahl Qty Qte Ctd Qta Antal		Gegenstand Description Designation Descripcion Designazione Benaemning
39	529 693 40	1	Schild: Zusatztank D	Label: Aux. fuel tank
39	587 024 40	1	Schild: Zusatztank NL	Label: Aux. fuel tank
39	587 524 40	1	Schild: Zusatztank DK	Label: Aux. fuel tank
39	587 531 40	1	Schild: Zusatztank E	Label: Aux. fuel tank
39	588 310 40	1	Schild: Zusatztank CS	Label: Aux. fuel tank
39	588 679 40	1	Schild: Zusatztank S	Label: Aux. fuel tank
39	590 007 40	1	Schild: Zusatztank GUS	Label: Aux. fuel tank
39	611 493 40	1	Schild: Zusatztank N	Label: Aux. fuel tank
39	615 455 40	1	Schild: Zusatztank SF	Label: Aux. fuel tank
39	615 848 40	1	Schild: Zusatztank P	Label: Aux. fuel tank
40	529 694 40	1	Schild für Tankanzeige D	Label for level gauge
40	529 738 40	1	Schild für Tankanzeige GB	Label for level gauge
42	588 518 40	1	Abnahmeschild F	Plate of acceptance
43	341 273 99	3	Karabinerhaken	Trigger snap
-	615 521 40	1	Warnschild: HAV Befestigungsbolzen	Warning label: MBE mounting pin
			CE-Beschilderung	CE-Labeling
61	511 675 98	8	Schild Warnung: Quetschen	Label Warning: Crushing /jolting
62	511 676 98	4	Schild Warnung: Einzug	Label Warning: Dragging /entanglement
63	511 678 98	5	Schild Warnung: Absturzgefahr	Label Warning: Danger of falling
64	511 684 98	5	Schild Verbot: Begehen	Label Prohibited: Walking
65	511 679 98	2	Schild Warnung: Feuergefahr	Label Warning: Danger of fire
66	511 682 98	2	Schild Verbot: Offenes Feuer	Label Prohibited: Open fire
67	511 683 98	4	Schild Verbot: Zutritt für Unbefugte	Label Prohibited: Access by unauthorized personnel
68	511 677 98	1	Schild Warnung: Quetschen	Label Warning: Crushing
69	511 680 98	1	Schild Warnung: Schwebende Last	Label Warning: Suspended load
70	511 685 98	1	Schild Hinweis: Feuerlöscher	Label Instruction: Fire extinguishers
71	511 686 98	1	Schild Hinweis: Erste Hilfe	Label Instruction: First aid
72	160 010 12	1	CE-Krankenschild D, GB, F, NL	CE-Cran name plate D, GB, F, NL
72	160 011 12	1	CE-Krankenschild D, DK, SF, S	CE-Cran name plate D, DK, SF, S

Lackierung u. Beschilderung
Painting/decals/stop pads

173-0071b

Seite/Page 6 / 7

Bild-Nr Fig Fig Fig Fig Bild nr	ET-Nr Part-No No. de Piece No. de Pieza No. del Pezzo Detalj nr	Stückzahl Qty Qte Ctd Qta Antal		Gegenstand Description Designation Descripcion Designazione Benaemning
72	160 012 12	1	CE-Krankenschild D, I, E, P	CE-Cran name plate D, I, E, P
72	160 013 12	1	CE-Krankenschild D, GR	CE-Cran name plate D, GR
73	576 305 40	4	Blindniet	Blind rivet
74	612 074 40	1	Schild CE-Zertifizierung	Label CE-Certificate
75	512 150 98	1	Schild CE-Zeichen Farbe (Serie)	Label CE-Symbol Paint (series)
80	410 043 12	1	Verkehrsrot	Red
81	604 247 40	1	Signalweiß	White
82	604 250 40	1	Himmelblau	Sky blue
83	604 248 40	1	Staubgrau	Dusty grey

Lackierung u. Beschilderung
Painting/decals/stop pads

173-0071b

Seite/Page 7 / 7