

175-1805

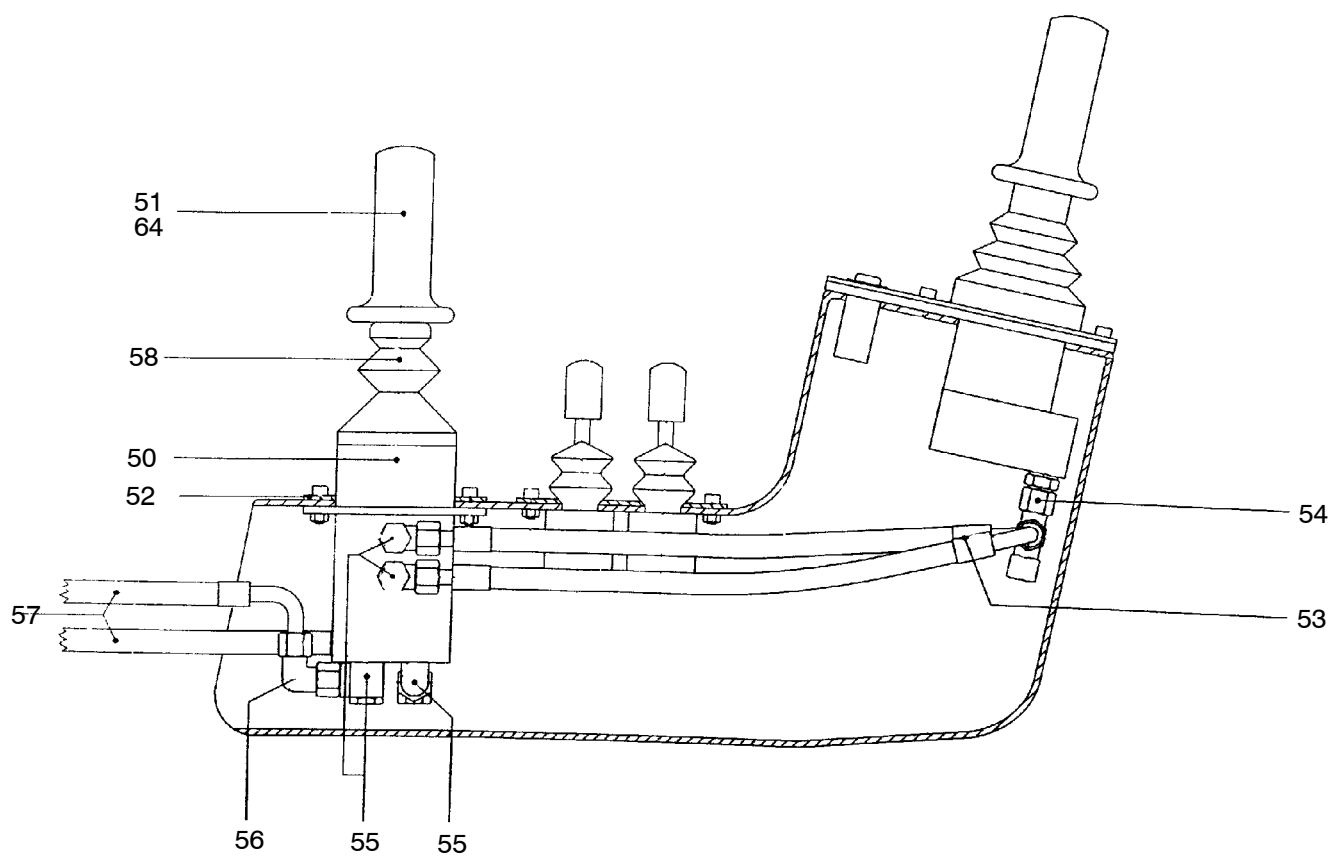

175-1805

Seite/Page 2 / 4

Bild-Nr Fig Fig Fig Fig Bild nr	ET-Nr Part-No No. de Piece No. de Pieza No. del Pezzo Detalj nr	Stückzahl Qty Qte Ctd Qta Antal		Gegenstand Description Designation Descripcion Designazione Benaemning
01	528 460 40	1	Schott-Vorsteuerung	Bulkhead union
-	-	1	Manometer 0-400 bar s. EL-Blatt "Armaturen Brett"	Pressure gauge see page "dash board"
-	604 786 40	1	Schlauch zum Manometer Standard	Hose for pressure gauge Standard
02	551 468 40	2	Steuerschalter	Control switch
03	000 889 12	1	Fahrschalter	Drive switch
04	551 249 40	1	Handbremsventil	Hand brake valve
05	634 060 40	1	Vorsteuergerät	Pilot oil unit
06	634 061 40	1	Vorsteuergerät	Pilot oil unit
-	754 445 00	-	Mutter	Nut
07	551 349 40	12	Stutzen	Socket
08	509 851 98	1	Verschlußschraube	Plug
09	192 183 40	1	Dichtring	Seal ring
10	551 388 40	2	Stutzen	Socket
11	509 777 98	8	Schraube	Bolt
12	340 506 99	8	Scheibe	Washer
13	509 869 98	8	Mutter	Nut
14	509 590 98	2	Stutzen	Socket
15	551 455 40	1	Stutzen	Socket
16	592 192 40	1	Stutzen	Socket
17	592 193 40	1	Membrandruckschalter, 3 bar	Diaphragm-type press. switch
18	339 884 99	1	Dichtring	Seal ring
19	510 466 98	2	Schraube	Bolt
20	587 189 40	1	Abdeckplatte, rechts	Covering plate, r.h.
21	587 191 40	1	Abdeckplatte, links	Covering plate, l.h.
22	587 197 40	1	Abdeckplatte Fahrschalter	Covering plate drive switch
23	612 861 40	1	Abdeckplatte Steuerschalter	Covering plate control switch
25	551 900 40	3	Schlauch NW 08x2850	Hose assy.
26	576 071 40	2	Schlauch NW 11x2500	Hose assy.
27	551 887 40	1	Schlauch NW 08x760	Hose assy.
28	604 431 40	1	Schlauch NW 08x1500	Hose assy.
29	592 538 40	2	Schlauch NW 08x500	Hose assy.
30	551 891 40	4	Schlauch NW 08x1160	Hose assy.
31	551 898 40	2	Schlauch NW 08x2500	Hose assy.
32	592 544 40	2	Schlauch NW 08x2380	Hose assy.
			Zusatzteile für Totmannschaltung	Add. parts for dead man's handle
40	576 215 40	2	Verschraubung	Union
41	634 060 40	1	Vorsteuergerät	Pilot oil unit
42	604 864 40	1	Steuergriff mit Totmann- schaltung	Joy stick with dead man's handle

Bild-Nr Fig Fig Fig Fig Bild nr	ET-Nr Part-No No. de Piece No. de Pieza No. del Pezzo Detalj nr	Stückzahl Qty Qte Ctd Qta Antal		Gegenstand Description Designation Descripcion Designazione Benaemning
43	576 214 40	1	Steuergriff	Joy stick
			Zusatzteile für Hubwerk II	Add. parts, hoist II
50	515 968 40	1	Vorsteuergeber	Control transmitter
51	394 878 40	1	Impulsanzeiger - Handgriff	Pulse indicator - handle
52	611 546 40	1	Abdeckplatte HW II	Covering plate hoist II
53	551 882 40	2	Schlauch NW 08x430	Hose assy.
54	551 447 40	2	Stutzen	Socket
55	551 348 40	4	Stutzen	Socket
56	551 444 40	1	Stutzen	Socket
57	576 067 40	2	Schlauch NW 08x2850	Hose assy.
58	611 543 40	1	Hebel	Lever
-	255 688 40	1	Steckergehäuse	Socket
-	551 049 40	4	Flachstecker	Tab
			Zusatzteile bei Hubwerk II mit Totmannschaltung	Add. parts, hoist II with dead man's handle
60	576 215 40	2	Verschraubung	Union
61	634 060 40	1	Vorsteuergerät	Pilot oil unit
62	604 864 40	1	Steuergriff mit Totmannschaltung	Joy stick with dead man's handle
63	576 214 40	1	Steuergriff	Joy stick
64	440 173 40	1	Ballengriff	Ball handle