

**188-2145d**

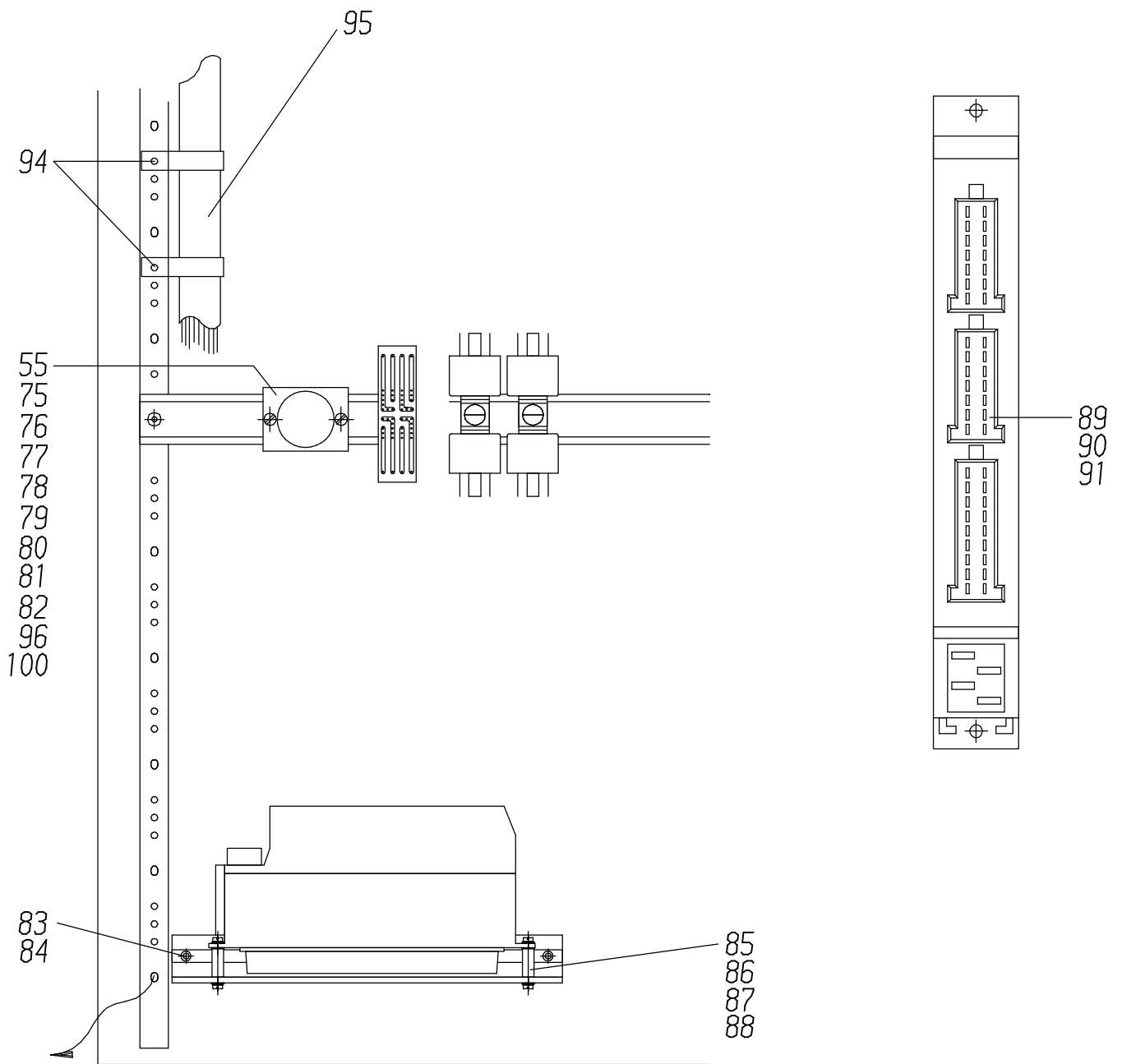

**188-2145d**

Bild-Nr Fig Fig Fig Fig Bild nr	ET-Nr Part-No No. de Piece No. de Pieza No. del Pezzo Detalj nr	Stückzahl Qty Qte Ctd Qta Antal		Gegenstand Description Designation Descripcion Designazione Benaemning
01	323 043 40	1	Flachschaltschrank	Switch cabinet
02	270 284 40	1	Schutzdach	Protection roof
03	323 759 40	2	Tragschiene	Assembly rail
04	323 232 40	4	Montagegesteg	Mounting stage
05	323 648 40	4	Verdrahtungskamm	Wiring terminal
06	323 233 40	nB	Verdrahtungsprofil	Wiring profile
07	323 234 40	nB	Deckel	Cover
09	356 264 40	135	Doppelstockklemme	Twin terminal
10	356 266 40	2	Abschlußplatte	Cover plate
12	356 270 40	1	Querverbinder	Cross connection
13	356 281 40	1	Bezeichnungskarte 1-10	Marker 1-10
14	356 282 40	1	Bezeichnungskarte 11-20	Marker 11-20
15	356 283 40	1	Bezeichnungskarte 21-30	Marker 21-30
16	356 284 40	1	Bezeichnungskarte 31-40	Marker 31-40
17	356 285 40	1	Bezeichnungskarte 41-50	Marker 41-50
18	356 286 40	1	Bezeichnungskarte 51-60	Marker 51-60
19	356 287 40	1	Bezeichnungskarte 61-70	Marker 61-70
20	356 288 40	1	Bezeichnungskarte 71-80	Marker 71-80
21	356 289 40	1	Bezeichnungskarte 81-90	Marker 81-90
22	356 290 40	1	Bezeichnungskarte 91-100	Marker 91-100
23	356 291 40	1	Bezeichnungskarte 101-110	Marker 101-110
24	356 292 40	1	Bezeichnungskarte 111-120	Marker 111-120
25	356 293 40	1	Bezeichnungskarte 121-130	Marker 121-130
26	356 295 40	1	Bezeichnungskarte 141-150	Marker 141-150
27	356 296 40	1	Bezeichnungskarte 151-160	Marker 151-160
28	501 055 98	4	Schraube	Screw
29	307 425 99	14	Schraube	Bolt
30	509 862 98	21	Mutter	Nut
31	321 805 99	4	Hutmutter	Cap nut
32	346 510 99	18	Federring	Lock washer
35	635 575 40	26	Haltebügel	Retainer
36	180 221 40	2	Schaltrelais	Switching relay
37	346 528 40	13	Relaisbaustein	Relay modul
38	346 529 40	26	Industrirelais	Relay assy.
39	323 766 40	1	Flachautomat	Trip fuse
40	323 767 40	1	Flachautomat	Trip fuse
41	343 843 40	11	Flachautomat	Trip fuse
42	323 407 40	2	Zeitrelais	Time lag relay
43	356 297 40	1	Bezeichnungskarte 161-170	Marker 161-170
44	356 298 40	1	Bezeichnungskarte 171-180	Marker 171-180

**Schaltkasten  
Switch Box**

**188-2145d**

Seite/Page 3 / 5

Bild-Nr Fig Fig Fig Fig Bild nr	ET-Nr Part-No No. de Piece No. de Pieza No. del Pezzo Detalj nr	Stückzahl Qty Qte Ctd Qta Antal		Gegenstand Description Designation Descripcion Designazione Benaemning
45	356 299 40	1	Bezeichnungskarte 181-190	Marker 181-190
46	360 800 40	1	Bezeichnungskarte 191-200	Marker 191-200
47	360 801 40	1	Bezeichnungskarte 201-300	Marker 201-300
48	621 952 40	1	Diodenmodul	Diode modul
49	356 265 40	6	Endklammer	Clamp
51	414 920 40	4	Relaiskoppler	Coupling relais
-	453 358 40	1	Bezeichnungsfolie Schaltkasten	Description decal switch box
53	414 886 40	15	Relaiskoppler	Coupling relais
54	256 878 40	1	Leistungsschaltrelais	Feeder relay
55	324 068 40	1	Tragsockel	Supporting trestle
57	655 070 40	1	Widerstand	Resistor
59	270 696 40	nB	Verdrahtungskanal	Wiring channel
60	295 992 40	nB	Verdrahtungssystem	Junction assy.
61	356 271 40	12	Reihenklamme	Series terminal
62	356 273 40	2	Querverbinder	Cross connection
63	356 275 40	2	Querverbinder	Cross connection
64	356 272 40	1	Abschlußplatte	Cover plate
65	634 078 40	3	Anschlußarmatur	Fitting
66	634 077 40	-	Kabelschutzwelldrohr Länge angeben	Cable protection pipe state length required
67	320 821 99	12	Schraube	Screw
68	509 861 98	12	Mutter	Nut
69	346 499 99	12	Federring	Lock washer
70	358 293 40	1	Leistungsrelais	Relay
71	307 703 99	2	Schraube	Bolt
72	332 101 99	2	Mutter	Nut
73	500 466 98	2	Schraube	Bolt
74	471 685 99	nB	Kabel	Cable
75	340 461 99	2	Scheibe	Washer
76	320 816 99	2	Schraube	Screw
77	654 816 40	1	Diagnosedose, 14 pol.	Diagnose Box
78	654 826 40	1	Befestigungsring	Mounting ring
79	654 825 40	1	Staubkappe	Dust cap
80	654 827 40	1	Abstandsscheibe	Spacer shim
81	654 814 40	14	Kontaktbuchse	Female contact
82	875 172 40	1	Halter	Retainer
83	551 543 40	1	Tragschiene	Assembly rail
84	288 769 40	2	Blindniet	Blind rivet
85	319 564 99	2	Schraube	Screw
86	343 104 99	4	Federring	Lock washer

**Schaltkasten  
Switch Box**

**188-2145d**

Seite/Page 4 / 5

Bild-Nr Fig Fig Fig Fig Bild nr	ET-Nr Part-No No. de Piece No. de Pieza No. del Pezzo Detalj nr	Stückzahl Qty Qte Ctd Qta Antal		Gegenstand Description Designation Descripcion Designazione Benaemning
87	461 968 40	2	Bolzen	Pin
88	340 459 99	6	Scheibe	Washer
89	654 821 40	2	Steckhülsegehäuse, 14 pol.	Female housing, 14 pol.
90	654 822 40	1	Steckhülsegehäuse, 18 pol.	Female housing, 18 pol.
91	654 817 40	46	Kontaktfeder	Contact
92	137 273 40	2	Entlüftungsstutzen	Bleeder nozzle
93	600 806 99	2	Mutter	Nut
94	006 303 98	2	Schelle	Clamp
95	*	-	Kabel, 50x1	Cable, 50x1
96	874 818 40	1	Handgas-Platine	Hand throttle modul
100	122 381 12	1	Diagnosegerät	Diagnosis unit
			* Meterware, bei Bestellung Länge angeben	* Bulk ware, state length required
*	348 766 40	-	Kabel, 50x1	Cable, 50x1

**Schaltkasten  
Switch Box**

**188-2145d**

Seite/Page 5 / 5