

188-6065c

Ansicht B

Ansicht C

Ansicht A

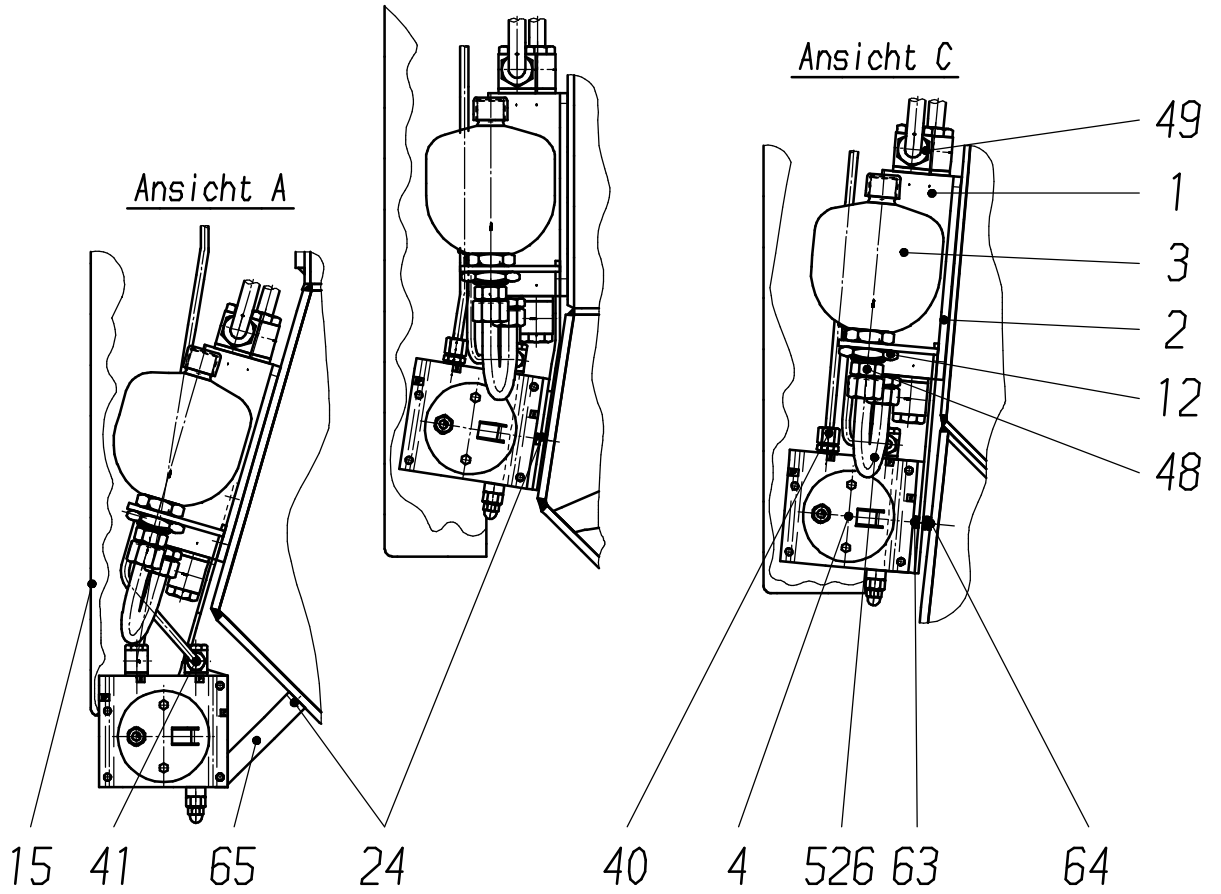

188-6065c

Seite/Page 2 / 4

Bild-Nr Fig Fig Fig Fig Bild nr	ET-Nr Part-No No. de Piece No. de Pieza No. del Pezzo Detalj nr	Stückzahl Qty Qte Ctd Qta Antal		Gegenstand Description Designation Descripcion Designazione Benaemning
01	-	3	Hydraulikblock s. EL-Blatt 90-0666	Hydraulic block see page 90-0666
02	484 975 40	3	Halterung Verriegelungs- hydraulik	Holding device hydr. arr. for boom lock system
03	621 493 40	3	Membranspeicher	Diaphragm-type pressure accumulator
04	625 777 40	3	Pumpenaggregat	Pump unit
05	484 658 40	3	Hydraulik Ölbehälter 2 l	Hydraulic oil tank
06	270 183 40	3	Belüftungsfilter	Filter
07	649 286 40	1	Blech	Plate
08	649 284 40	1	Blech	Plate
09	649 285 40	1	Blech	Plate
10	447 628 40	15	Halter	Retainer
11	484 908 40	3	Halter	Retainer
12	255 532 40	3	Mutter	Nut
13	348 678 40	6	Dichtung	Seal
14	348 698 40	6	Entstörstecker	Shielded plug
15	447 625 40	3	Abdeckblech	Cover plate
16	180 113 40	3	Verschlußschraube	Plug
20	319 253 99	6	Schraube	Screw
21	308 543 99	6	Schraube	Bolt
22	332 110 99	6	Mutter	Nut
23	307 425 99	9	Schraube	Bolt
24	307 403 99	5	Schraube	Bolt
25	504 043 98	6	Schraube	Bolt
26	340 507 99	6	Scheibe	Washer
27	307 750 99	15	Schraube	Bolt
40	604 258 40	5	Stutzen	Socket
41	635 237 40	7	Stutzen	Socket
42	371 239 99	12	Schneidring	Olive
43	371 272 99	12	Überwurfmutter	Union nut
44	634 548 40	3	Stutzen	Socket
45	551 452 40	3	Stutzen	Socket
46	371 242 99	6	Schneidring	Olive
47	371 275 99	6	Überwurfmutter	Union nut
48	551 389 40	6	Stutzen	Socket
49	634 549 40	6	Stutzen	Socket
50	371 231 99	18	Schneidring	Olive
51	371 263 99	18	Überwurfmutter	Union nut
52	551 529 40	12	Stutzen	Socket
53	635 309 40	6	Stutzen	Socket

Verriegelungshydraulik
Hydr. Arr. for Boom Lock System

188-6065c

Seite/Page 3 / 4

Bild-Nr Fig Fig Fig Fig Bild nr	ET-Nr Part-No No. de Piece No. de Pieza No. del Pezzo Detalj nr	Stückzahl Qty Qte Ctd Qta Antal		Gegenstand Description Designation Descrpcion Designazione Benaemning
54	551 679 40	12	Stutzen	Socket
55	576 404 40	6	Stutzen	Socket
57	510 587 98	6	Stutzen	Socket
58	510 260 98	6	Stutzen	Socket
59	371 260 99	48	Überwurfmutter	Union nut
60	371 233 99	48	Schneidring	Olive
61	004 132 98	6	Stutzen	Socket
63	307 408 99	1	Schraube	Bolt
64	340 627 99	6	Scheibe	Washer
65	649 568 40	1	Haltewinkel	Angle retainer
500	484 911 40	1	Rohrleitung	Pipe assy.
501	495 425 40	1	Rohrleitung	Pipe assy.
502	495 407 40	1	Rohrleitung	Pipe assy.
503	495 411 40	1	Rohrleitung	Pipe assy.
504	495 412 40	1	Rohrleitung	Pipe assy.
505	495 413 40	1	Rohrleitung	Pipe assy.
506	495 414 40	1	Rohrleitung	Pipe assy.
507	495 415 40	1	Rohrleitung	Pipe assy.
508	495 416 40	1	Rohrleitung	Pipe assy.
509	495 417 40	1	Rohrleitung	Pipe assy.
510	495 418 40	1	Rohrleitung	Pipe assy.
511	495 419 40	1	Rohrleitung	Pipe assy.
512	495 420 40	1	Rohrleitung	Pipe assy.
513	495 421 40	1	Rohrleitung	Pipe assy.
517	495 422 40	1	Rohrleitung	Pipe assy.
518	495 423 40	1	Rohrleitung	Pipe assy.
519	495 424 40	1	Rohrleitung	Pipe assy.
520	649 537 40	1	Rohrleitung	Pipe assy.
521	649 538 40	1	Rohrleitung	Pipe assy.
522	649 539 40	1	Rohrleitung	Pipe assy.
523	649 540 40	1	Rohrleitung	Pipe assy.
524	649 541 40	1	Rohrleitung	Pipe assy.
525	649 542 40	1	Rohrleitung	Pipe assy.
526	484 987 40	3	Rohrleitung	Pipe assy.
-	-	3	Verriegelungszylinder, links s. EL-Blatt 188-6068	Locking cylinder l.h. see page 188-6068
-	-	3	Verriegelungszylinder, rechts s. EL-Blatt 188-6067	Locking cylinder r.h. see page 188-6067
-	447 529 40	6	Buchse	Bushing
-	319 271 99	48	Schraube	Bolt