

00

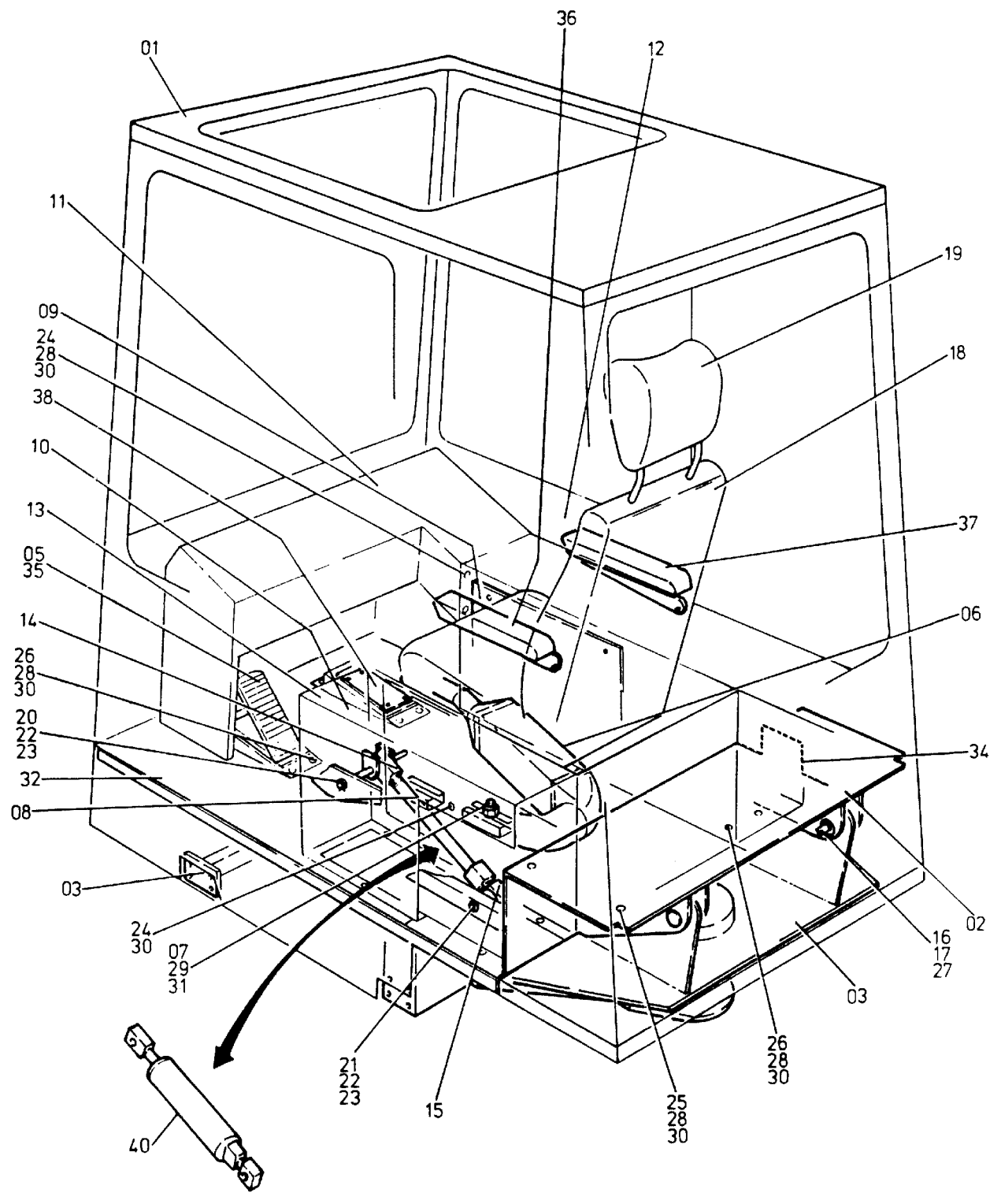

255-1910-1

Seite/Page 1 / 3

Bild-Nr Fig Fig Fig Fig Bild nr	ET-Nr Part-No No. de Piece No. de Pieza No. del Pezzo Detalj nr	Stückzahl Qty Qte Ctd Qta Antal		Gegenstand Description Designation Descripcion Designazione Benaemning
00	439 930 40	1	Fahrerstand, kpl.	Operator's stand assy.
01	-	1	Fahrerkabine, kpl. siehe EL-Blatt 255-1920	Operator's cab assy. see page 255-1920
02	341 353 40	1	Kabinenboden	Cab floor
03	429 106 40	1	Kabinen-Podest	Cab support
05	-	1	Fußbetätigung (Drehwerksbremse) siehe EL-Blatt 190-1925-1	Foot control (swing gear brake) see page 190-1925-1
06	-	1	Warmluftheizung siehe EL-Blatt 52-1960-1	Hot air heating see page 52-1960-1
07	117 619 40	4	Gleitstück zum Fahrersitz	Slider for driver's seat
08	341 425 40	1	Verbindungsstange	Joint rod
09	341 426 40	1	Deckel, rechts	Cover, r.h.
10	439 931 40	1	Deckel, links	Cover, l.h.
11	341 436 40	1	Steuerpult, vorn	Control panel, front
12	341 437 40	1	Steuerpult, rechts	Control panel, r.h.
13	341 438 40	1	Steuerpult, links	Control, l.h.
14	230 063 40	1	Gelenkkopf	Knuckle
15	230 064 40	1	Gelenkkopf	Knuckle
16	230 065 40	2	Bolzen	Pin
17	222 062 40	2	Flachstahl (bei Montage anschweißen)	Flat steel (to be welded)
18	346 508 40	1	Fahrersitz	Driver's seat
19	269 032 40	1	Sicherheitskopfstütze	Neck rest
20	500 193 98	1	Bolzen	Pin
21	504 150 98	1	Bolzen	Pin
22	340 470 99	4	Scheibe	Washer
23	342 081 99	4	Splint	Split pin
24	307 750 99	9	Schraube	Bolt
25	307 752 99	4	Schraube	Bolt
26	307 754 99	20	Schraube	Bolt
27	003 090 98	2	Schraube	Bolt
28	332 111 99	26	Mutter	Nut
29	332 113 99	4	Mutter	Nut
30	346 510 99	33	Federring	Lock washer
31	346 500 99	4	Federring	Lock washer
32	341 428 40	1	Bodenbelag	Lining
34	*	1	Fassungsprofil 1000 lg.	Rubber section
35	230 050 40	1	Ventilkonsole	Valve console
36	288 964 40	1	Klapparmlehne, links	Arm, l.h.

**Fahrerstand  
Operator's Stand**

**255-1910-1**

Seite/Page 2 / 3

<b>Bild-Nr</b> Fig Fig Fig Fig Bild nr	<b>ET-Nr</b> Part-No No. de Piece No. de Pieza No. del Pezzo Detalj nr	<b>Stückzahl</b> Qty Qte Ctd Qta Antal		<b>Gegenstand</b> Description Designation Descripcion Designazione Benaemning
37	288 965 40	1	Klapparmlehne, rechts	Arm, r.h.
38	439 933 40	1	Deckel (Drehzahlregulierung) * Meterware, bei Bestellung Länge angeben	Cover (speed control) * Bulk ware, state length required
*	082 268 40	-	Fassungsprofil <b>Kundenwunsch / Kabinen- verstellung</b>	Rubber section <b>Optional equipment / swing-out cab</b>
40	180 741 40	1	Arbeitszylinder	Working cylinder
-	951 714 00	1	Dichtsatz Seal kit	zu Bild-Nr. 40 to fig-no: 40

**Fahrerstand  
Operator's Stand**

**255-1910-1**

Seite/Page 3 / 3