

255-3045

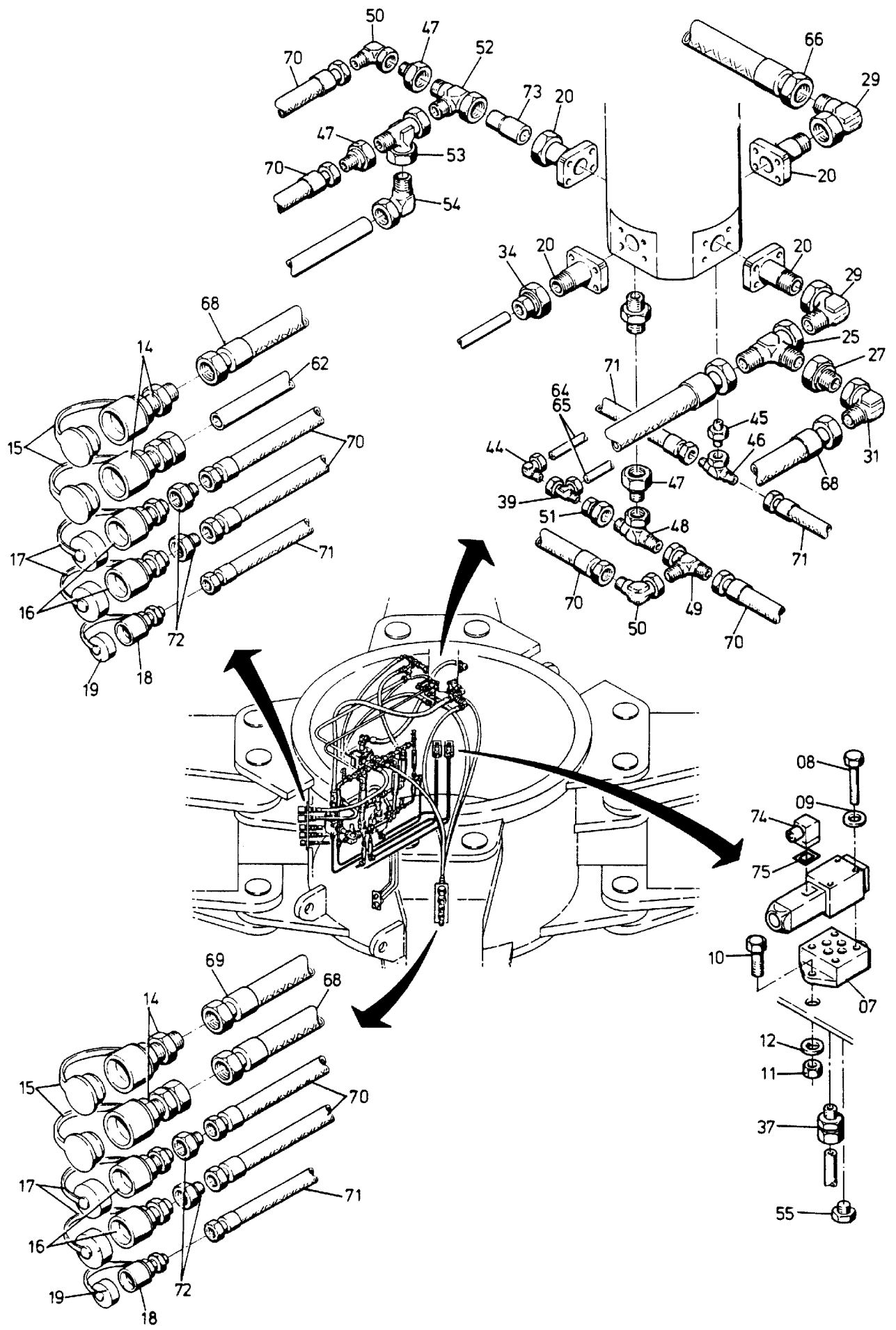

Bild-Nr Fig Fig Fig Fig Bild nr	ET-Nr Part-No No. de Piece No. de Pieza No. del Pezzo Detalj nr	Stückzahl Qty Qte Ctd Qta Antal		Gegenstand Description Designation Descripcion Designazione Benaemning
01	440 325 40	1	Stromteiler	Fluid divider
02	440 326 40	2	Druckbegrenzungsventil	Pressure relief valve
03	360 853 40	1	Druckbegrenzungsventil	Pressure relief valve
04	255 535 40	4	Rückschlagventil	Non-return valve
05	440 072 40	5	Rückschlagventil	Non-return valve
06	256 616 40	2	Magnetventil	Solenoid valve
07	176 223 40	2	Grundplatte	Base plate
08	319 174 99	8	Schraube	Screw
09	343 852 99	8	Federring	Lock washer
10	319 132 99	4	Schraube	Screw
11	332 110 99	4	Mutter	Nut
12	343 853 99	4	Federring	Lock washer
13	004 398 98	4	Meßstutzen	Test socket
14	323 608 40	4	Kupplungsmuffe	Coupling sleeve
15	208 890 40	4	Staubmuffe	Dust muff
16	208 891 40	4	Kupplungsmuffe	Coupling sleeve
17	081 496 40	4	Staubkappe	Dust cap
18	208 895 40	2	Kupplungsmuffe	Coupling sleeve
19	208 896 40	2	Staubkappe	Dust cap
20	505 199 98	4	Flanschverbindung	Flange connection
21	180 675 40	1	Flanschverbindung	Flange connection
22	180 940 40	2	Flanschverbindung	Flange connection
23	372 465 99	4	Verschraubung	Union
24	372 464 99	8	Verschraubung	Union
25	371 980 99	5	Verschraubung	Union
26	373 730 99	1	Verschraubung	Union
27	372 998 99	5	Verschraubung	Union
28	372 726 99	1	Verschraubung	Union
29	372 188 99	3	Verschraubung	Union
30	371 979 99	5	Verschraubung	Union
31	372 187 99	4	Verschraubung	Union
32	372 725 99	1	Verschraubung	Union
33	372 135 99	1	Verschraubung	Union
34	372 996 99	1	Verschraubung	Union
35	372 992 99	1	Verschraubung	Union
36	372 984 99	2	Verschraubung	Union
37	370 312 99	20	Verschraubung	Union
38	372 129 99	1	Verschraubung	Union
39	371 952 99	4	Verschraubung	Union

Bild-Nr Fig Fig Fig Fig Bild nr	ET-Nr Part-No No. de Piece No. de Pieza No. del Pezzo Detalj nr	Stückzahl Qty Qte Ctd Qta Antal		Gegenstand Description Designation Descripcion Designazione Benaemning
40	372 107 99	1	Verschraubung	Union
41	371 973 99	1	Verschraubung	Union
42	372 412 99	1	Verschraubung	Union
43	372 612 99	1	Verschraubung	Union
44	372 171 99	5	Verschraubung	Union
45	372 424 99	1	Verschraubung	Union
46	372 109 99	1	Verschraubung	Union
47	372 917 99	3	Verschraubung	Union
48	372 111 99	1	Verschraubung	Union
49	371 956 99	1	Verschraubung	Union
50	372 175 99	2	Verschraubung	Union
51	372 907 99	1	Verschraubung	Union
52	372 617 99	1	Verschraubung	Union
53	371 957 99	1	Verschraubung	Union
54	372 176 99	1	Verschraubung	Union
55	180 113 40	2	Verschlußschraube	Plug
56	444 347 40	1	Ventilhalter	Valve retainer
57	308 585 99	2	Schraube	Bolt
58	307 777 99	2	Schraube	Bolt
59	332 197 99	2	Mutter	Nut
60	346 500 99	4	Federring	Lock washer
61	*	-	Rohr, 38x4	Pipe
62	*	-	Rohr, 30x3	Pipe
63	*	-	Rohr, 10x1	Pipe
64	*	-	Rohr, 10x2	Pipe
65	501 539 98	10	Hülse	Sleeve
66	256 478 40	1	Schlauch, NW 32x1100 lg.	Hose
67	269 939 40	1	Schlauch, NW 32x2100 lg.	Hose
68	270 412 40	2	Schlauch, NW 25x1250 lg.	Hose
69	144 124 40	1	Schlauch, NW 25x2000 lg.	Hose
70	255 400 40	4	Schlauch, NW 20x1500 lg.	Hose
71	168 489 40	2	Schlauch, NW 12x1700 lg.	Hose
72	373 617 99	4	Verschraubung	Union
73	444 352 40	1	Reduzierstück	Reducer
74	348 698 40	2	Stecker	Plug
75	348 678 40	2	Dichtung	Gasket
			* Meterware, bei Bestellung Länge angeben	* Bulk ware, state length required
*	215 821 99	-	Rohr, 38x4 (zu Bild-Nr. 61)	Pipe (to fig-no: 61)

Bild-Nr Fig Fig Fig Fig Bild nr	ET-Nr Part-No No. de Piece No. de Pieza No. del Pezzo Detalj nr	Stückzahl Qty Qte Ctd Qta Antal		Gegenstand Description Designation Descripcion Designazione Benaemning
*	215 818 99	-	Rohr, 30x3 (zu Bild-Nr. 62)	Pipe (to fig-no: 62)
*	215 635 99	-	Rohr, 10x1 (zu Bild-Nr. 63)	Pipe (to fig-no: 63)
*	502 167 98	-	Rohr, 10x2 (zu Bild-Nr. 64)	Pipe (to fig-no: 64)