

Wippwerk 1

Ausleger-Abstützung

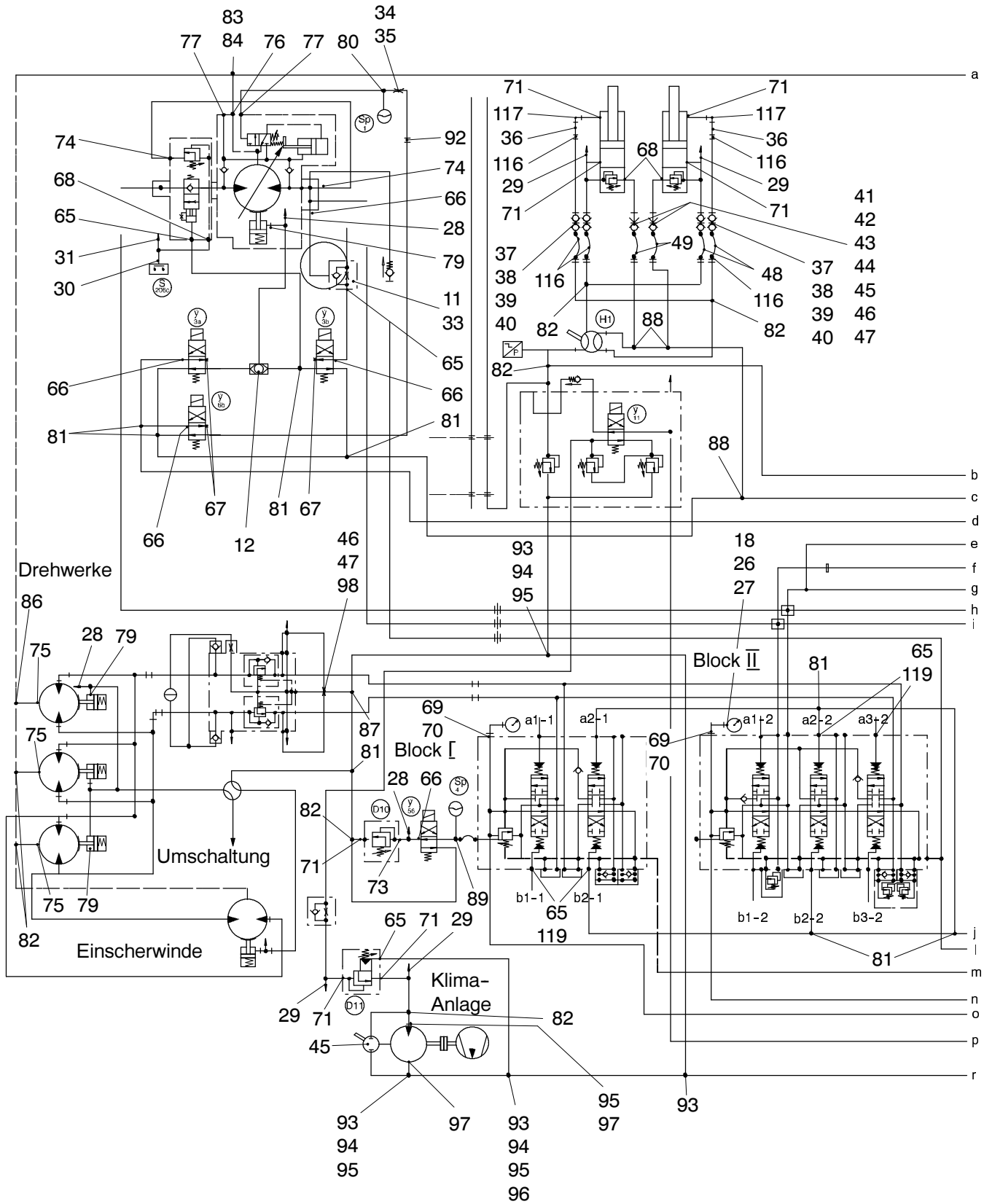

**342-1810c**

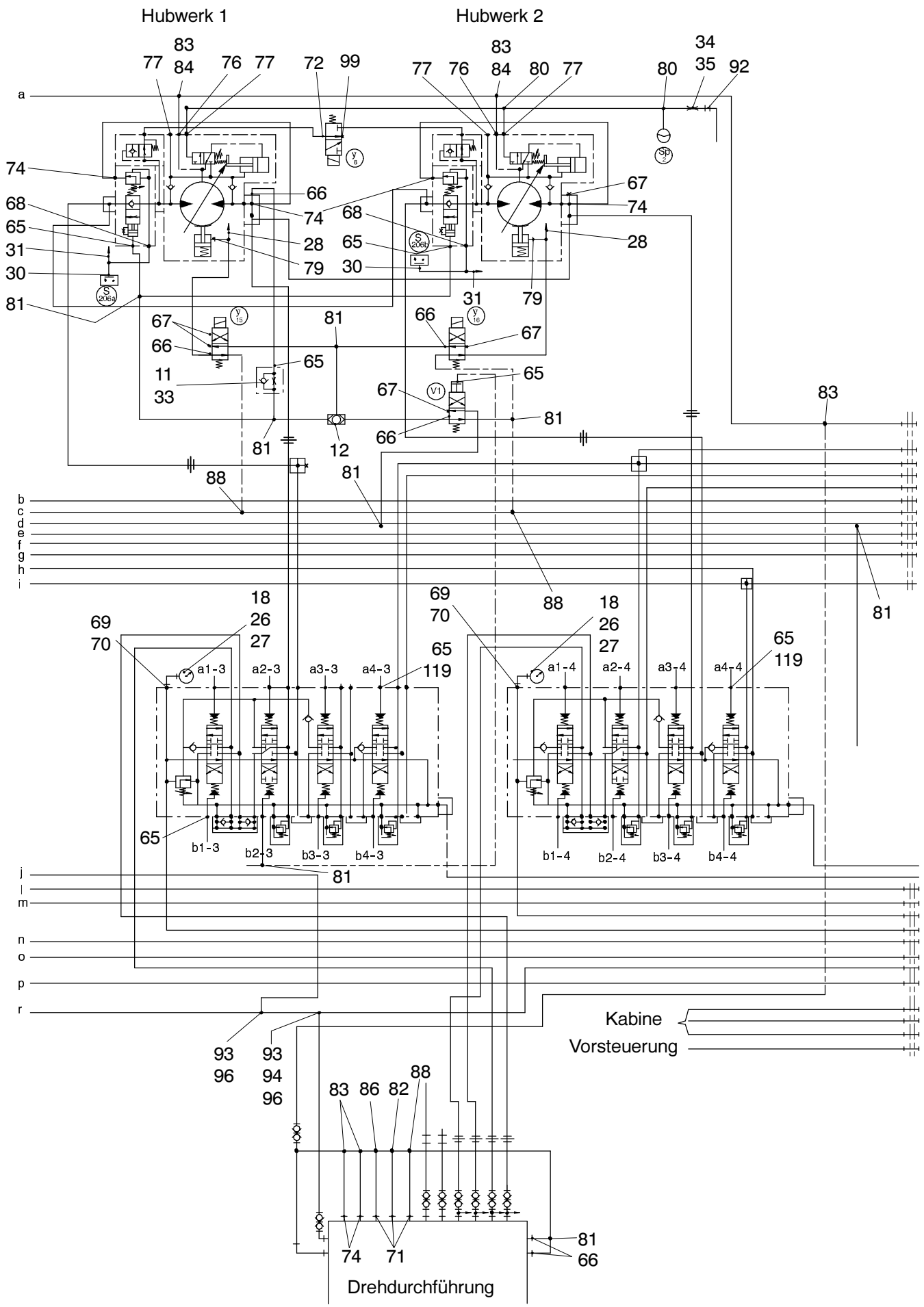

**342-1810c**

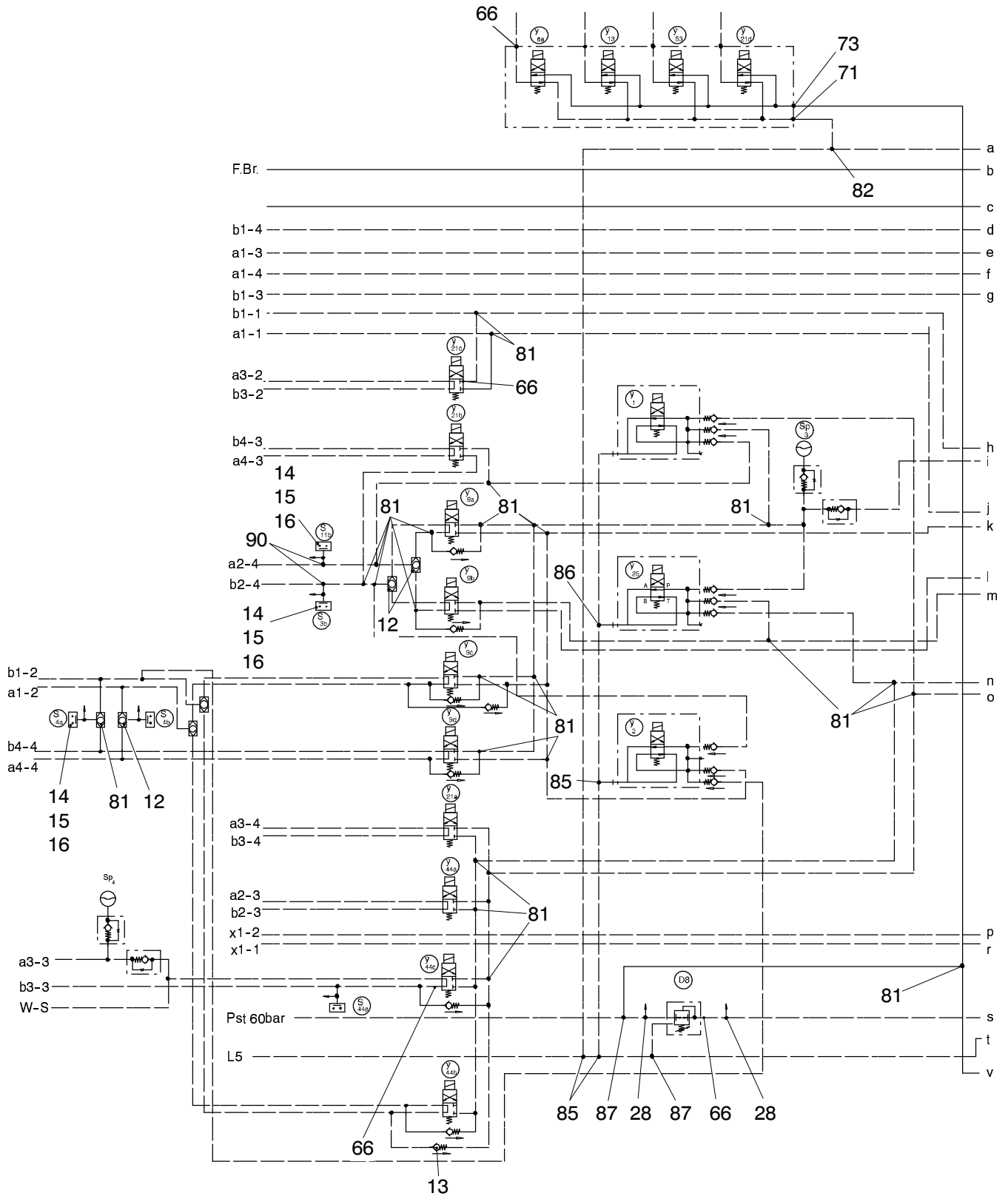

**342-1810c**

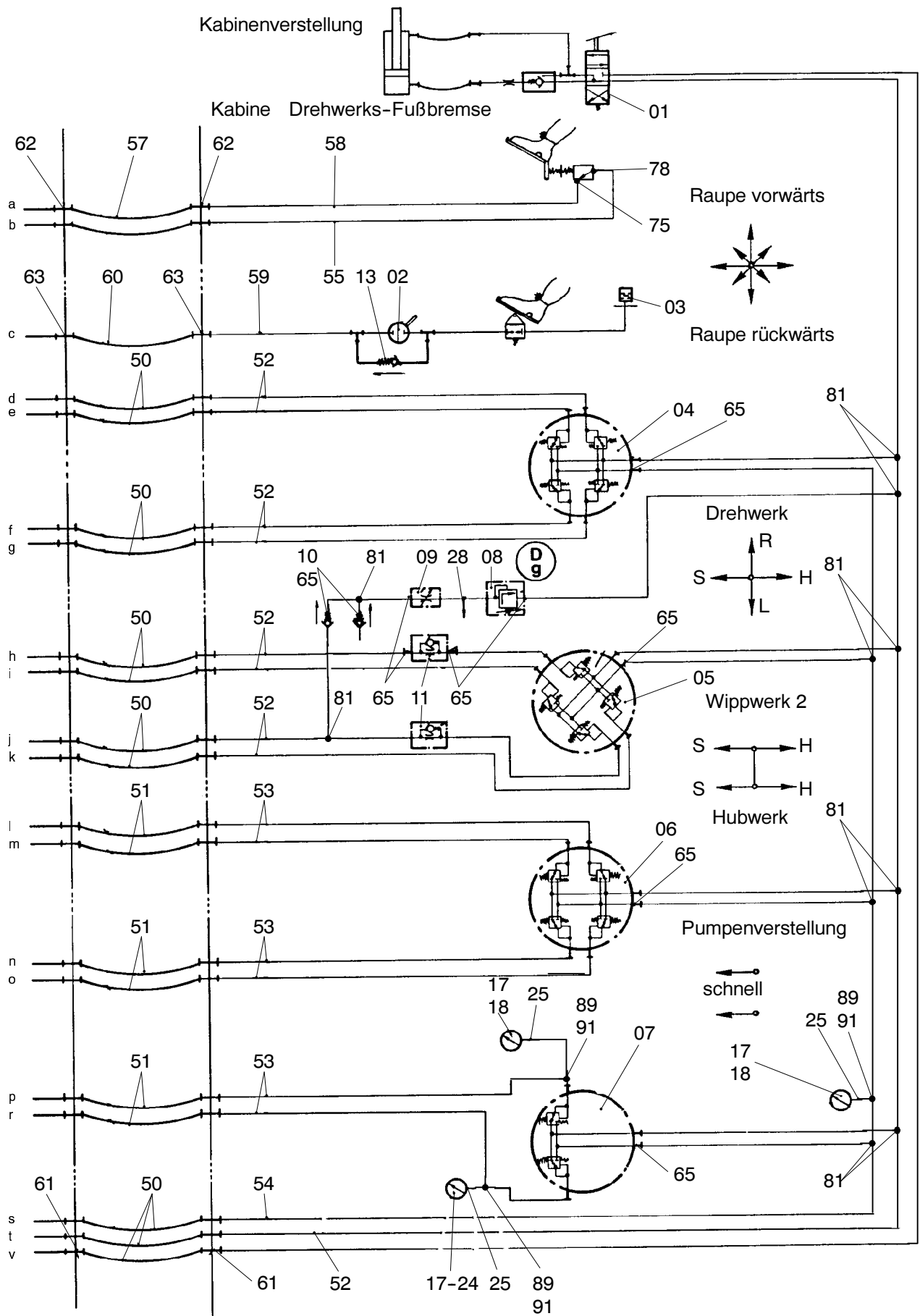

**342-1810c**

Bild-Nr Fig Fig Fig Fig Bild nr	ET-Nr Part-No No. de Piece No. de Pieza No. del Pezzo Detalj nr	Stückzahl Qty Qte Ctd Qta Antal		Gegenstand Description Designation Descripcion Designazione Benaemning
01	442 657 40	1	Hydr. für Kabinenverstellung s. EL-Blatt 52-1812b	Hydr. for swing out cab see page 52-1812b
02	442 714 40	1	Einbau Drehzahlfeststellung s. EL-Blatt 342-1925	Speed control arr. see page 342-1925
03	442 449 40	1	Einbau Ausgleichbehälter s. EL-Blatt 342-1925	Expansion tank arr. see page 342-1925
04	368 162 40	1	Vorsteuergerät s. EL-Blatt 90-0387	Pilot oil unit see page 90-0387
05	324 268 40	1	Vorsteuergerät s. EL-Blatt 90-0280a	Pilot oil unit see page 90-0280a
06	323 257 40	1	Vorsteuergerät s. EL-Blatt 90-0370	Pilot oil unit see page 90-0370
07	269 498 40	1	Vorsteuergerät s. EL-Blatt 90-0252	Pilot oil unit see page 90-0252
08	348 961 40	1	Druckbegrenzungsventil	Pressure relief valve
09	323 200 40	1	Drossel-Absperrventil	Throttle valve
10	210 906 40	2	Sperrventil	Non-return valve
11	226 480 40	4	Drossel-Rückschlagventil	Throttle check valve
12	256 977 40	6	Wechselventil	Shuttle valve
13	500 366 98	8	Rückschlagventil	Non-return valve
14	319 471 40	5	Druckschalter	Pressure switch
15	372 823 99	5	Verschraubung	Union
16	006 360 98	5	Verschraubung	Union
17	269 496 40	3	Manometer	Pressure gauge
18	003 519 98	7	Manometer	Pressure gauge
19	369 335 40	1	Armaturenblech	Instrument board panel
20	320 819 99	4	Schraube	Screw
21	509 861 98	4	Mutter	Nut
22	318 384 99	14	Schraube	Screw
23	500 942 98	14	Klemmhälftenpaar	Pair of half clamps
24	533 992 99	7	Anschlußplatte	Connector plate
25	324 398 40	3	Meßschlauch	Test hose
26	324 399 40	4	Meßschlauch	Test hose
27	208 866 40	4	Manometer	Pressre gauge
28	004 029 98	8	Verschraubung	Union
29	004 165 98	5	Verschraubung	Union
30	373 014 99	3	Verschraubung	Union
31	005 452 98	3	Verschraubung	Union
33	270 825 40	2	Vergaserdüse	Nozzle
34	226 355 40	2	Düse	Nozzle
35	406 037 40	2	Verschraubung	Union
36	346 918 40	2	Rohrstück	Tube end section

**Hydr. Kabine**  
**Hydr. cabin**

**342-1810c**

Seite/Page 5 / 8

Bild-Nr Fig Fig Fig Fig Bild nr	ET-Nr Part-No No. de Piece No. de Pieza No. del Pezzo Detalj nr	Stückzahl Qty Qte Ctd Qta Antal		Gegenstand Description Designation Descripcion Designazione Benaemning
37	208 895 40	4	Kupplungsmuffe	Coupling sleeve
38	208 894 40	4	Kupplungsstecker	Coupler plug
39	208 896 40	4	Schutzkappe	Protection cap
40	208 897 40	4	Schutzstopfen	Protective cap
41	414 211 40	2	Verschlußkupplung	Snap coupling
42	414 212 40	2	Verschlußnippel	Nipple
43	414 213 40	2	Staubstecker	Dust plug
44	414 214 40	2	Staubkappe	Dust cap
45	368 208 40	1	Block-Kugelhahn	Ball cock
46	226 354 40	1	Düse	Nozzle
47	428 036 40	1	Verschraubung	Union
48	259 521 40	4	Schlauchleitung	Hose assy.
49	159 026 40	2	Schlauchleitung	Hose assy.
50	348 785 40	11	Schlauchleitung	Hose assy.
51	368 281 40	6	Schlauchleitung	Hose assy.
52	348 789 40	10	Schlauchleitung	Hose assy.
53	306 946 40	6	Schlauchleitung	Hose assy.
54	326 941 40	1	Schlauchleitung	Hose assy.
55	369 355 40	1	Schlauchleitung	Hose assy.
56	369 357 40	1	Schlauchleitung	Hose assy.
57	495 752 40	1	Schlauchleitung	Hose assy.
58	369 356 40	1	Schlauchleitung	Hose assy.
59	417 158 40	1	Schlauchleitung	Hose assy.
60	417 127 40	1	Schlauchleitung	Hose assy.
61	372 589 99	42	Verschraubung	Union
62	372 590 99	2	Verschraubung	Union
63	372 588 99	2	Verschraubung	Union
64	372 599 99	2	Verschraubung	Union
65	634 393 40	65	Stutzen	Socket
66	592 135 40	78	Stutzen	Socket
67	255 694 40	7	Verschlußschraube	Screw plug
68	551 349 40	6	Stutzen	Socket
69	153 646 40	4	Kupplung	Coupling
70	339 884 99	4	Dichtring	Seal ring
71	551 452 40	15	Stutzen	Socket
72	551 389 40	2	Stutzen	Socket
73	551 302 40	2	Stutzen	Socket
74	551 306 40	8	Stutzen	Socket
75	551 279 40	4	Stutzen	Socket
76	576 644 40	3	Stutzen	Socket
77	551 617 40	6	Stutzen	Socket

**Hydr. Kabine**  
**Hydr. cabin**

**342-1810c**

Seite/Page 6 / 8

Bild-Nr Fig Fig Fig Fig Bild nr	ET-Nr Part-No No. de Piece No. de Pieza No. del Pezzo Detalj nr	Stückzahl Qty Qte Ctd Qta Antal		Gegenstand Description Designation Descripcion Designazione Benaemning
78	634 313 40	1	Stutzen	Socket
79	373 697 99	6	Verschraubung	Union
80	509 590 98	3	Stutzen	Socket
81	511 015 98	65	Stutzen	Socket
82	509 550 98	10	Stutzen	Socket
83	509 461 98	6	Stutzen	Socket
84	551 404 40	3	Stutzen	Socket
85	373 759 99	3	Verschraubung	Union
86	634 496 40	3	Stutzen	Socket
87	373 752 99	3	Verschraubung	Union
88	551 991 40	6	Stutzen	Socket
89	373 748 99	4	Verschraubung	Union
90	373 750 99	2	Verschraubung	Union
91	621 401 40	3	Stutzen	Socket
92	373 004 99	2	Verschraubung	Union
93	372 617 99	6	Verschraubung	Union
94	621 053 40	2	Stutzen	Socket
95	372 915 99	3	Verschraubung	Union
96	501 053 98	2	Verschraubung	Union
97	551 670 40	2	Stutzen	Socket
98	370 403 99	10	Verschraubung	Union
99	180 477 40	1	Verschlußschraube	Screw plug
100	460 556 40	1	Armaturenblech	Instrument board panel
101	460 557 40	1	Armaturenblech	Instrument board panel
102	215 627 99	-	Rohr ø 10, Länge angeben	Pipe, state length required
103	215 622 99	-	Rohr ø 6, Länge angeben	Pipe, state length required
104	215 629 99	-	Rohr ø 16, Länge angeben	Pipe, state length required
105	215 495 99	-	Rohr ø 22, Länge angeben	Pipe, state length required
106	211 301 99	-	Rohr ø 12, Länge angeben	Pipe, state length required
107	137 296 40	120	Hülse	Sleeve
108	500 187 98	-	Kunststoffrohr ø 15, Länge angeben	Plastic pipe, state length required
109	208 967 40	30	Hülse	Sleeve
110	501 682 98	-	Kunststoffrohr ø 18, Länge angeben	Plastic pipe, state length required
111	501 541 98	20	Hülse	Sleeve
112	501 683 98	-	Kunststoffrohr ø 22, Länge angeben	Plastic pipe, state length required
113	007 580 98	30	Hülse	Sleeve
114	501 351 98	-	Kunststoffrohr ø 28, Länge angeben	Plastic pipe, state length required
115	180 134 40	14	Hülse	Sleeve

Hydr. Kabine  
Hydr. cabin

**342-1810c**

Seite/Page 7 / 8

<b>Bild-Nr</b> Fig Fig Fig Fig Bild nr	<b>ET-Nr</b> Part-No No. de Piece No. de Pieza No. del Pezzo Detalj nr	<b>Stückzahl</b> Qty Qte Ctd Qta Antal		<b>Gegenstand</b> Description Designation Descripcion Designazione Benaemning
116	509 811 98	10	Stutzen	Socket
117	551 301 40	6	Stutzen	Socket
118	509 500 98	4	Stutzen	Socket
119	551 958 40	30	Stutzen	Socket
130	159 940 40	1	Druckbegrenzungsventil	Pressure relief valve
131	226 959 40	1	4/2-Wege-Magnetventil	4/2 Spool directional valve
132	324 861 40	1	Druckspeicher	Accumulator
133	414 160 40	1	Druckschalter	Pressure switch
140	551 594 40	1	Kupplungsmuffe	Coupling sleeve
141	576 490 40	1	Kupplungsmuffe	Coupling sleeve
142	551 596 40	2	Verschlußmutter	Lock nut

**Hydr. Kabine**  
**Hydr. cabin**

**342-1810c**

Seite/Page 8 / 8