

801-1620

Seite/Page 1 / 4

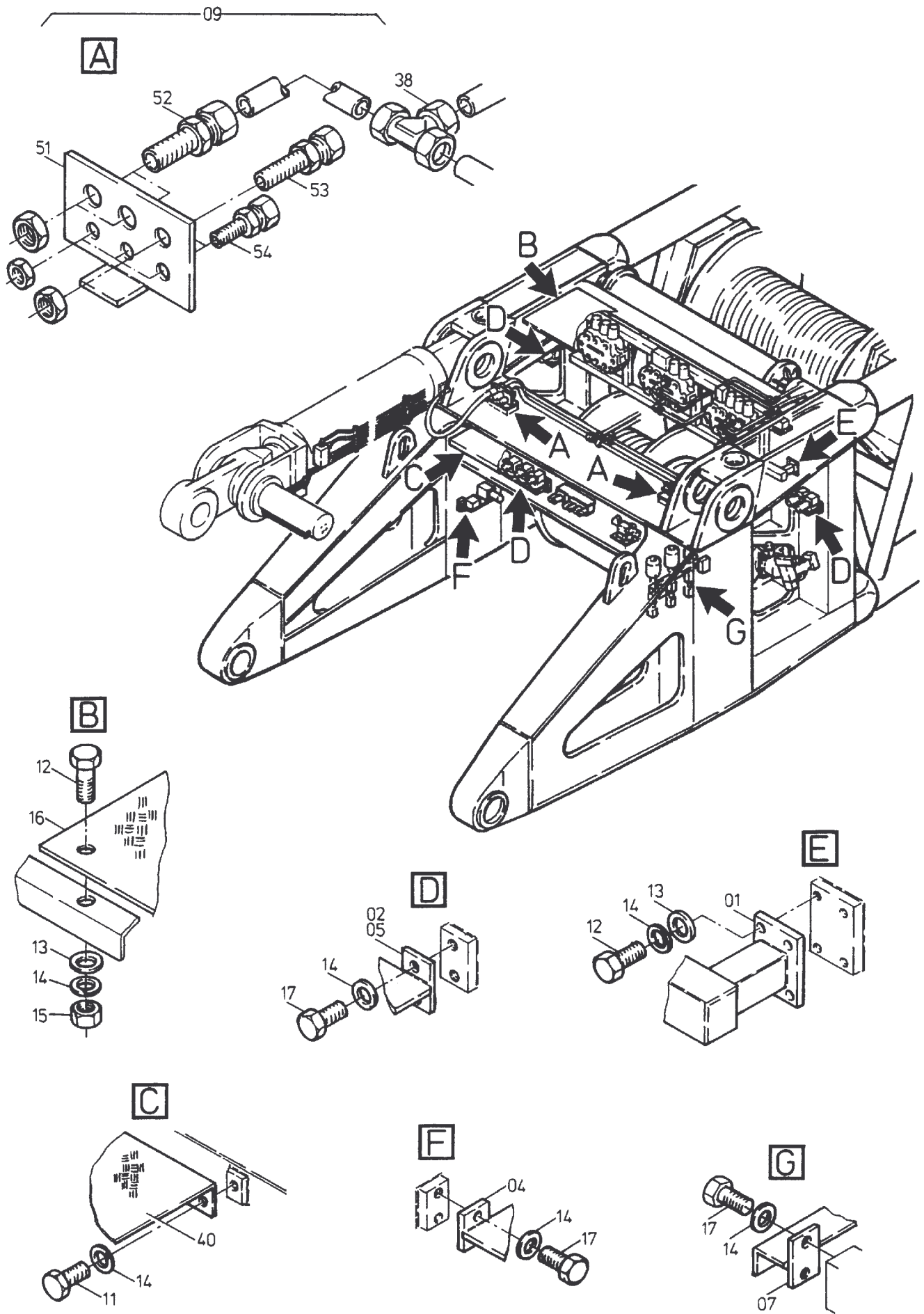

801-1620

Seite/Page 2 / 4

Bild-Nr Fig Fig Fig Bild nr	ET-Nr Part-No No. de Piece No. de Pieza No. del Pezzo Detalj nr	Stückzahl Qty Qte Ctd Qta Antal		Gegenstand Description Designation Descripcion Designazione Benaemning
01	-	1	Vormontage Steuerblöcke siehe EL-Blatt 801-1625	Pre-assembly, control blocks see page 801-1625
02	-	1	8-fach Ventilleiste siehe EL-Blatt 801-1630	8-Fold valve bank see page 801-1630
03	-	1	6-fach Ventilleiste siehe EL-Blatt 801-1635	6-Fold valve bank see page 801-1635
04	-	1	2-fach Ventilleiste siehe EL-Blatt 801-1640	2-Fold valve bank see page 801-1640
05	-	2	2-fach Ventilleiste siehe EL-Blatt 801-1645	2-Fold valve bank see page 801-1645
06	-	1	Doppelmagnetventil siehe EL-Blatt 801-1650	Double solenoid valve see page 801-1650
07	-	1	Anordnung Verzögerung siehe EL-Blatt 801-1655	Deceleration arr. see page 801-1655
08	-	2	Verrohrung OW-Zylinder siehe EL-Blatt 801-1660	Pipes superstr. cylinder see page 801-1660
09	483 086 40	2	Verschraubungsleiste best. aus Bild-Nr. 51-54	Screwed rail consist. of fig-nos: 51-54
10	372 426 99	2	Verschraubung	Union
11	307 773 99	4	Schraube	Bolt
12	307 777 99	20	Schraube	Bolt
13	340 407 99	20	Scheibe	Disc
14	346 500 99	32	Federring	Lock washer
15	332 197 99	2	Mutter	Nut
16	497 077 40	1	Abdeckblech	Cover plate
17	307 775 99	26	Schraube	Bolt
18	490 124 40	2	Schlauch NW 25x1200	Hose
19	490 123 40	2	Schlauch NW 25x900	Hose
20	372 452 99	5	Verschraubung	Union
21	006 637 98	8	Flanschhälfte	Half flange
22	500 463 98	4	O-Ring	O-ring
23	319 274 99	16	Schraube	Bolt
24	343 856 99	16	Federring	Lock washer
25	319 486 99	16	Schraube	Bolt
26	343 866 99	16	Federring	Lock washer
27	006 725 98	6	O-Ring	O-ring
28	483 057 40	2	Zwischenflansch	Intermediate flange
29	497 078 40	1	Blech	Plate
30	372 432 99	2	Verschraubung	Union
31	440 773 40	2	Rohrbruchsicherung	Pipe burst valve
32	483 053 40	2	Zwischenflansch	Intermediate flange

Bild-Nr Fig Fig Fig Fig Bild nr	ET-Nr Part-No No. de Piece No. de Pieza No. del Pezzo Detalj nr	Stückzahl Qty Qte Ctd Qta Antal		Gegenstand Description Designation Descripcion Designazione Benaemning
33	255 934 40	2	Sperr-Q-Meter	Check-q-meter
34	317 452 99	2	Verschraubung	Union
35	372 417 99	4	Verschraubung	Union
36	372 726 99	2	Verschraubung	Union
37	372 416 99	1	Verschraubung	Union
38	373 799 99	2	Verschraubung	Union
39	153 646 40	2	Meßkupplung	Test coupling
40	483 083 40	1	Abdeckung	Cover
41	372 725 99	1	Verschraubung	Union
42	372 187 99	1	Verschraubung	Union
51	483 087 40	2	Halter	Retainer
52	372 602 99	4	Verschraubung	Union
53	372 590 99	2	Verschraubung	Union
54	372 589 99	6	Verschraubung	Union
			weitere Rohrverschraubungen s. EL-Blatt 90-9998, Anhang	further unions see page 90-9998, annex
			Rohre s. EL-Blatt 90-9959, Anhang	Pipes see page 90-9959, annex
			Rohrschellen s. EL-Blatt 90-9995, Anhang	Pipe clamps see page 90-9995, annex