

00

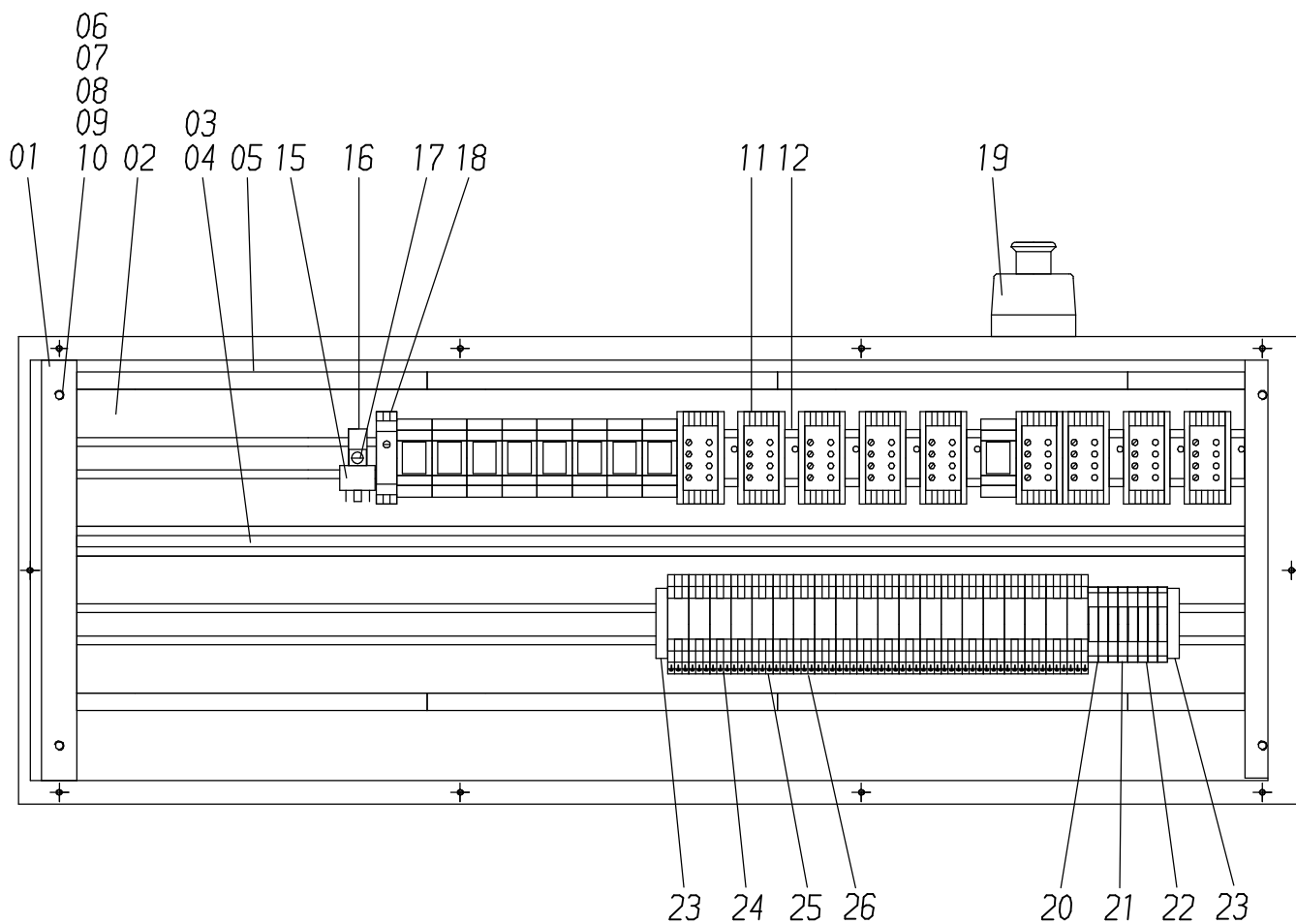

804-2170a

Seite/Page 1 / 2

Bild-Nr Fig Fig Fig Fig Bild nr	ET-Nr Part-No No. de Piece No. de Pieza No. del Pezzo Detalj nr	Stückzahl Qty Qte Ctd Qta Antal		Gegenstand Description Designation Descripcion Designazione Benaemning
00	662 714 40	1	Verteilerkasten X1-2, kpl.	Distribution box assy.
01	324 941 40	2	Tragschiene	Assembly rail
02	490 700 40	2	Montagegesteg	Mounting stage
03	*	-	Verdrahtungsprofil	Wiring profile
04	*	-	Deckel	Cover
05	323 648 40	8	Verdrahtungskamm	Wiring terminal
06	321 805 99	4	Hutmutter	Nut
07	307 425 99	8	Schraube	Bolt
08	509 862 98	8	Mutter	Nut
09	346 510 99	12	Federring	Lock washer
10	452 344 40	4	Rohr	Pipe
11	634 575 40	9	Verstärkermodul	Amplifier modul
12	635 139 40	8	Abgleichklemme	Equalizer terminal
13	461 732 40	9	Relaisfassung	Relay socket
14	399 773 40	9	Relais	Relay
15	180 221 40	1	Schaltrelais	Switch relay
16	324 068 40	1	Tragsockel	Supporting trestle
17	320 816 99	1	Schraube	Screw
18	323 407 40	1	Zeitrelais	Time lag relay
19	323 345 40	1	Not-Aus-Taster	Emergency push button
20	634 144 40	8	Sicherungsklemme	Fuse clamp
21	509 418 98	15	Flachsicherung 5 A	Fuse
22	634 147 40	1	Einlegebrücke	Bridge
23	356 265 40	2	Endklammer	Clamp
24	551 695 40	20	Klemme	Clip
25	551 698 40	2	Bezeichnungskarte 1-100	Marker 1-100
26	551 699 40	2	Bezeichnungskarte 101-200	Marker 101-200
			* Meterware, bei Bestellung Länge angeben	* Bulk ware, state length required
*	323 233 40	1	Verdrahtungsprofil zu Bild-Nr. 03	Wiring profile to fig-no: 03
*	323 234 40	1	Deckel zu Bild-Nr. 04	Cover to fig-no: 04

**Verteilerkasten X1-2
Distribution Box X1-2**

804-2170a

Seite/Page 2 / 2