

Rücklauf Kühlhydraulik
Return Hydr. cooling lines

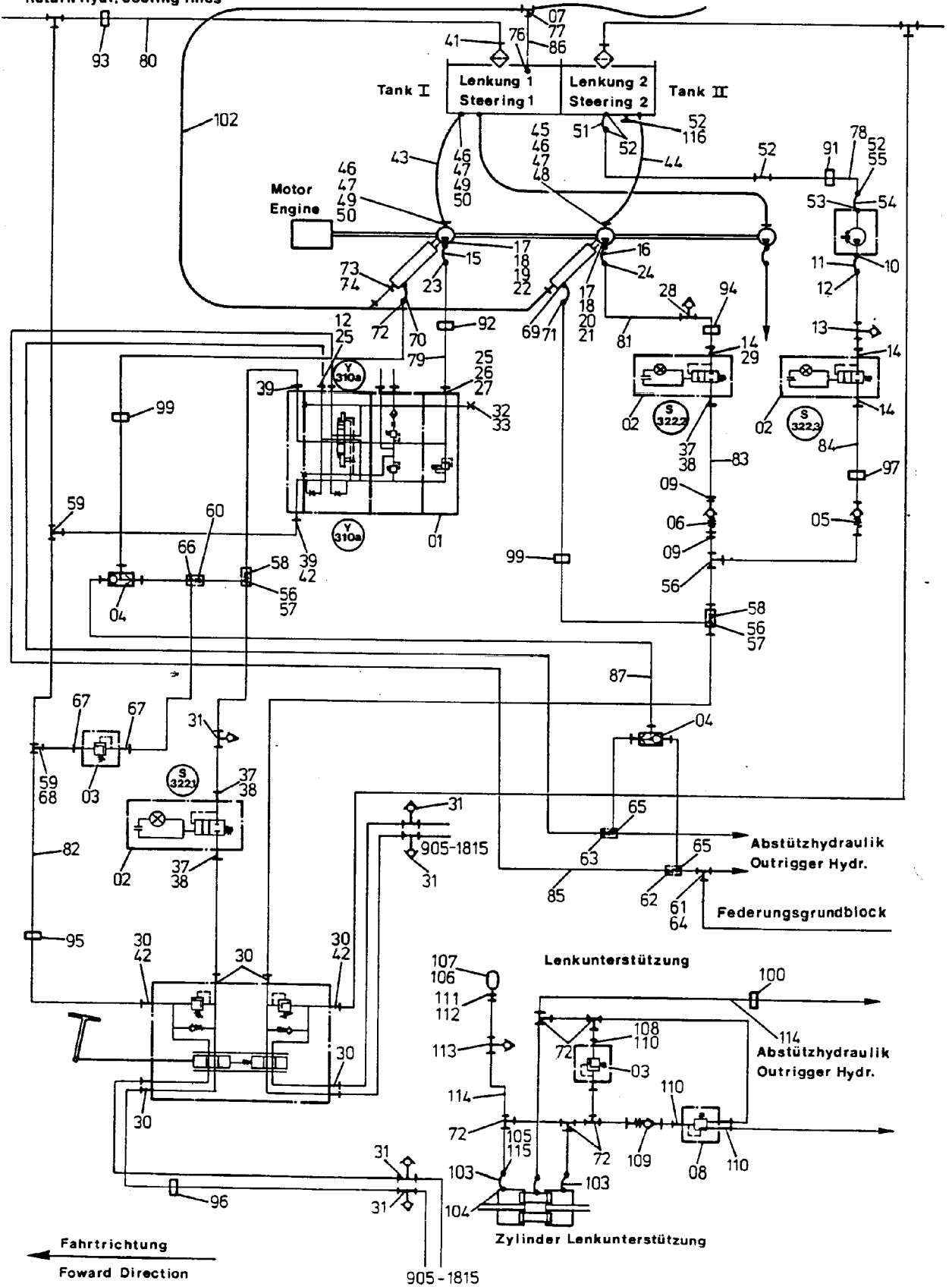

905-1812

Bild-Nr Fig Fig Fig Fig Bild nr	ET-Nr Part-No No. de Piece No. de Pieza No. del Pezzo Detalj nr	Stückzahl Qty Qte Ctd Qta Antal		Gegenstand Description Designation Descripcion Designazione Benaemning
01	-	1	Mobilblock 1-fach s. EL-Blatt 90-0479	1-fold control block see page 90-0479
02	-	3	Durchlaufanzeiger s. EL-Blatt 90-0338	Flow indicator see page 90-0338
03	180 291 40	2	Druckbegrenzungsventil	Pressure relief valve
04	256 662 40	2	Wechselventil	Shuttle valve
05	371 356 99	1	Rückschlagventil	Non-return valve
06	371 357 99	1	Rückschlagventil	Non-return valve
07	372 614 99	1	Verschraubung	Union
08	180 553 40	1	Druckregelventil	Pressure control valve
09	373 617 99	2	Verschraubung	Union
10	006 890 98	1	Verschraubung	Union
11	295 372 40	1	Schlauch NW 12x1000 lg.	Hose
12	373 691 99	3	Verschraubung	Union
13	003 516 98	1	Minimeßverschraubung	Test union
14	501 912 98	3	Verschraubung	Union
15	450 161 40	1	Schlauch DN 32x1000 lg.	Hose
16	450 162 40	1	Schlauch DN 25x665 lg.	Hose
17	319 149 99	8	Schraube	Bolt
18	343 855 99	8	Federring	Lock washer
19	006 725 98	4	Dichtring	Seal ring
20	006 720 98	4	Dichtring	Seal ring
21	006 632 98	2	Flanshhälfte	Half flange
22	006 633 98	2	Flanshhälfte	Half flange
23	372 417 99	1	Verschraubung	Union
24	372 416 99	1	Verschraubung	Union
25	372 461 99	3	Verschraubung	Union
26	373 006 99	1	Verschraubung	Union
27	372 974 99	1	Verschraubung	Union
28	006 243 98	1	Minimeßverschraubung	Test union
29	373 706 99	1	Verschraubung	Union
30	372 428 99	8	Verschraubung	Union
31	500 369 98	5	Minimeßverschraubung	Test union
32	372 447 99	1	Verschraubung	Union
33	005 080 98	1	Stutzen	Socket
37	371 277 99	3	Überwurfmutter	Union nut
38	371 244 99	3	Schneidring	Olive
39	372 452 99	2	Verschraubung	Union
41	372 454 99	1	Verschraubung	Union
42	373 703 99	3	Verschraubung	Union
43	450 163 40	1	Saugschlauch DN 50	Hose

Bild-Nr Fig Fig Fig Fig Bild nr	ET-Nr Part-No No. de Piece No. de Pieza No. del Pezzo Detalj nr	Stückzahl Qty Qte Ctd Qta Antal		Gegenstand Description Designation Descripcion Designazione Benaemning
44	450 164 40	1	Saugschlauch DN 40	Hose
45	006 634 98	4	Flanshhälfte	Half flange
46	319 158 99	16	Schraube	Bolt
47	343 856 99	16	Federring	Lock washer
48	006 729 98	2	Dichtring	Seal ring
49	006 635 98	4	Flanshhälfte	Half flange
50	006 734 98	2	Dichtring	Seal ring
51	348 755 40	1	Schlauch NW 40x1200 lg.	Hose
52	372 407 99	5	Verschraubung	Union
53	007 135 98	1	Verschraubung	Union
54	192 331 40	1	Schlauch NW 25x1000 lg.	Hose
55	372 933 99	1	Verschraubung	Union
56	372 616 99	3	Verschraubung	Union
57	502 769 98	2	Verschraubung	Union
58	452 398 40	2	Drossel	Throttle
59	372 617 99	2	Verschraubung	Union
60	350 232 40	1	Drossel	Throttle
61	372 626 99	1	Verschraubung	Union
62	450 167 40	1	Drossel	Throttle
63	450 168 40	1	Drossel	Throttle
64	159 959 40	1	Verschraubung	Union
65	373 009 99	2	Verschraubung	Union
66	372 612 99	1	Verschraubung	Union
67	370 312 99	2	Verschraubung	Union
68	372 913 99	1	Verschraubung	Union
69	372 424 99	2	Verschraubung	Union
70	196 081 40	2	Schlauch NW 8x1450 lg.	Hose
71	372 400 99	2	Verschraubung	Union
72	372 614 99	6	Verschraubung	Union
73	372 427 99	2	Verschraubung	Union
74	372 903 99	2	Verschraubung	Union
76	372 426 99	1	Verschraubung	Union
77	372 899 99	2	Verschraubung	Union
78	*	-	Rohr ø 42	Pipe
79	*	-	Rohr ø 38	Pipe
80	*	-	Rohr ø 35	Pipe
81	*	-	Rohr ø 30	Pipe
82	*	-	Rohr ø 28	Pipe
83	*	-	Rohr ø 22	Pipe
84	*	-	Rohr ø 20	Pipe
85	*	-	Rohr ø 20	Pipe

Bild-Nr Fig Fig Fig Fig Bild nr	ET-Nr Part-No No. de Piece No. de Pieza No. del Pezzo Detalj nr	Stückzahl Qty Qte Ctd Qta Antal		Gegenstand Description Designation Descripcion Designazione Benaemning
86	*	-	Rohr ø 15	Pipe
87	*	-	Rohr ø 10	Pipe
91	158 834 40	5	Schelle	Clamp
92	158 809 40	5	Schelle	Clamp
93	160 961 40	5	Schelle	Clamp
94	158 835 40	4	Schelle	Clamp
95	196 328 40	6	Schelle	Clamp
96	145 810 40	14	Schelle	Clamp
97	047 355 40	4	Schelle	Clamp
99	047 356 40	8	Schelle	Clamp
100	145 812 40	15	Schelle	Clamp
102	295 544 40	1	Schlauch NW 12x1350 lg.	Hose
103	180 947 40	3	Schlauch NW 8x600 lg.	Hose
104	006 894 98	3	Verschraubung	Union
105	370 403 99	3	Verschraubung	Union
106	338 461 40	1	Hydrospeicher	Accumulator
107	500 269 98	4	Schraube	Bolt
108	373 555 98	2	Stutzen	Socket
109	371 353 99	1	Rückschlagventil	Non-return valve
110	370 313 99	5	Verschraubung	Union
111	006 891 98	1	Verschraubung	Union
112	372 972 99	1	Verschraubung	Union
113	003 905 98	1	Minimeßstutzen	Test socket
114	*	-	Rohr ø 12	Pipe
115	372 895 99	3	Verschraubung	Union
116	500 423 98	1	Butzen	Breech block
			* Meterware, bei Bestellung Länge angeben	* Bulk ware, state length required
*	215 253 99	-	Rohr ø 42	Pipe
*	215 821 99	-	Rohr ø 38	Pipe
*	215 820 99	-	Rohr ø 35	Pipe
*	215 818 99	-	Rohr ø 30	Pipe
*	215 372 99	-	Rohr ø 28	Pipe
*	504 718 98	-	Rohr ø 22	Pipe
*	215 814 99	-	Rohr ø 20	Pipe
*	215 219 99	-	Rohr ø 20	Pipe
*	215 811 99	-	Rohr ø 15	Pipe
*	215 635 99	-	Rohr ø 10	Pipe