

01
DIESEL

02
DEMAG

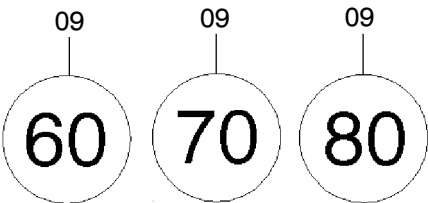

03
! Differentialsperre
Nur im Stillstand betätigen, wenn erforderlich langsam kuppeln und vorsichtig anfahren!

Die Sperre dient zum kurzzeitigen Überwinden von Hindernissen und darf niemals bei blockierter Federung oder Kurvenfahrt verwendet werden!

05
! Hundegang
Bei Straßenfahrt nicht zulässig, beachte die Signalleuchte!

04
! Radmuttern
Mit Drehmomentenschlüssel entsprechend Bedienungsanleitung anziehen und nach 50 km überprüfen!

06
Motor Stop

07
HYDRAULIKÖL
Spezifikation siehe Betriebsanleitung!

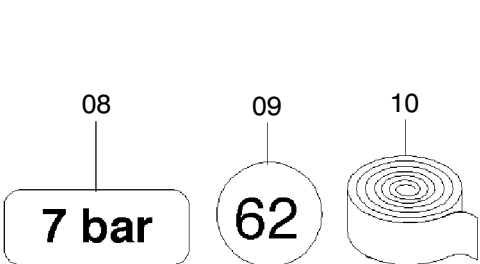

11
WABCO - Tecalan - Kunststoffrohren

909-0072

Seite/Page 1 / 5

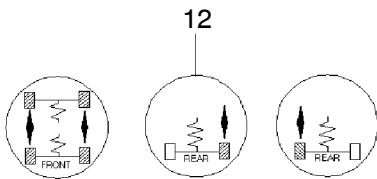
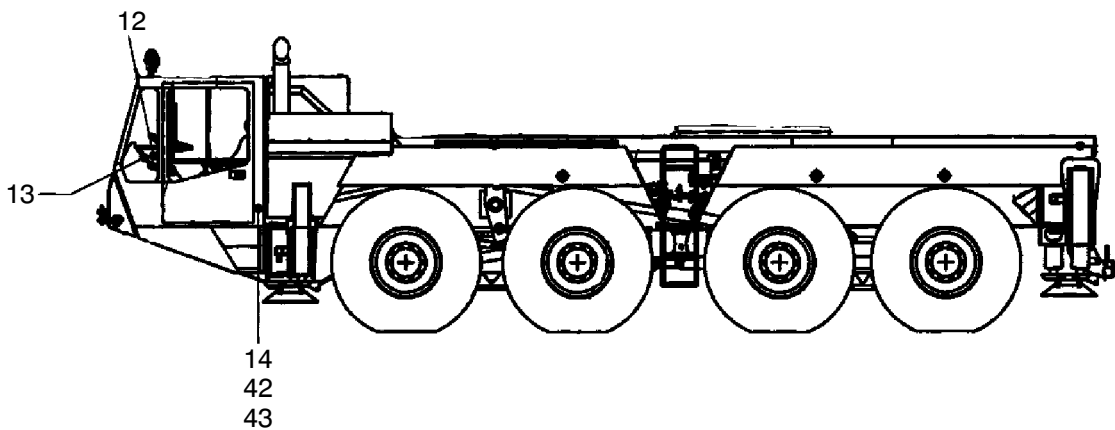

max. 2350/min

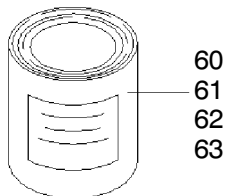
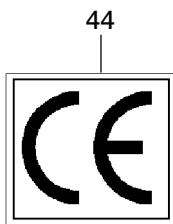

43 14

mannesmann Dematic
Mobilkrane

Arm Schmalsscheib 2
D-66482 Zweibrücken

Abzug Nr. 1	1	kg
Abzug Nr. 2	1	kg
Abzug Nr. 3	2	kg
Abzug Nr. 4	3	kg
Abzug Nr. 5	4	kg
Abzug Nr. 6	5	kg
Abzug Nr. 7	6	kg

43 42

mannesmann Dematic
Mobilkrane

Arm Schmalsscheib 2
D-66482 Zweibrücken

Abzug Nr. 1	1	kg
Abzug Nr. 2	1	kg
Abzug Nr. 3	2	kg
Abzug Nr. 4	3	kg
Abzug Nr. 5	4	kg
Abzug Nr. 6	5	kg
Abzug Nr. 7	6	kg

909-0072

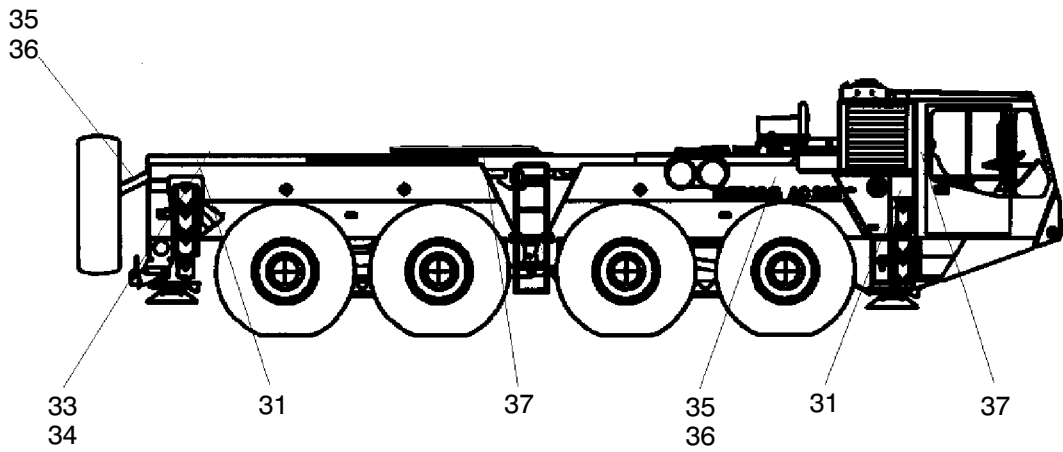

31



32



33



34



35



36



37



38



39

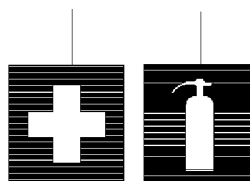

909-0072

Seite/Page 3 / 5

Bild-Nr Fig Fig Fig Fig Bild nr	ET-Nr Part-No No. de Piece No. de Pieza No. del Pezzo Detalj nr	Stückzahl Qty Qte Ctd Qta Antal		Gegenstand Description Designation Descripcion Designazione Benaemning
			Standardbeschilderung, Deutsch	Standard labelling, German
01	529 011 40	2	Schild: Diesel	Label: Diesel
02	003 583 98	nB	Schild: Demag	Label: Demag
03	529 012 40	1	Schild: Differentialsperre	Label: Differential lock
04	529 013 40	1	Schild: Radmuttern	Label: Wheel nuts
05	529 014 40	1	Schild: Hundegang	Label: Crab walk
06	529 015 40	1	Schild: Motor Stop	Label: Engine stop
07	529 018 40	1	Schild: Hydrauliköl	Label: Hydraulic oil
08	529 019 40	nB	Schild: 10 bar 14.00R Bereifung	Label: 7 bar 14.00R tires
08	529 611 40	nB	Schild: 9 bar 16.00R Bereifung	Label: 9 bar 16.00R tires
08	591 960 40	nB	Schild: 7 bar 20.50R Bereifung	Label: 7 bar 20.50R tires
09	415 333 40	nB	Schild: 60 km/h	Label: 60 km/h
09	233 962 40	nB	Schild: 62 km/h	Label: 62 km/h
09	254 729 40	nB	Schild: 70 km/h	Label: 70 km/h
09	454 822 40	nB	Schild: 80 km/h	Label: 80 km/h
10	604 200 40	4	Klebeband, 2-seitig	Tape, bilateral
11	224 197 40	1	Schild: Wabco	Label: Wabco
12	612 105 40	1	Schilder für Manometer- anzeige	Label pressure gauge indication
13	546 193 40	1	Warnschild: max. zul. Dreh- zahl	Warning label: max. admissible rpm
14	669 864 40	1	Krankenschild D, GB, F, E	Cran name plate D, GB, F, E
			CE-Beschilderung	CE-Labeling
31	511 675 98	8	Schild Warnung: Quetschen	Label Warning: Crushing /jolting
32	511 676 98	4	Schild Warnung: Einzug	Label Warning: Dragging /entanglement
33	511 678 98	5	Schild Warnung: Absturzgefahr	Label Warning: Danger of falling
34	511 684 98	5	Schild Verbot: Begehen	Label Prohibited: Walking
35	511 679 98	3	Schild Warnung: Feuergefahr	Label Warning: Danger of fire
36	511 682 98	3	Schild Verbot: Offenes Feuer	Label Prohibited: Open fire
37	511 683 98	5	Schild Verbot: Zutritt für Unbefugte	Label Prohibited: Access by unauthorized personnel
38	511 677 98	1	Schild Warnung: Quetschen	Label Warning: Crushing

Lackierung u. Beschilderung
Painting/decals/stop pads

909-0072

Seite/Page 4 / 5

Bild-Nr Fig Fig Fig Fig Bild nr	ET-Nr Part-No No. de Piece No. de Pieza No. del Pezzo Detalj nr	Stückzahl Qty Qte Ctd Qta Antal		Gegenstand Description Designation Descripcion Designazione Benaemning
39	511 680 98	1	Schild Warnung: Schwebende Last	Label Warning: Suspended load
40	511 685 98	1	Schild Hinweis: Feuerlöscher	Label Instruction: Fire extinguishers
41	511 686 98	1	Schild Hinweis: Erste Hilfe	Label Instruction: First aid
42	669 865 40	1	CE-Krankenschild D, GB, F, NL	CE-Cran name plate D, GB, F, NL
43	576 305 40	4	Blindniet	Blind rivet
44	512 150 98	1	Schild CE-Zeichen	Label CE-Symbol
45	613 457 40	2	Klebefolie Retroreflektierend	Decal retro reflekting
46	545 085 40	1	Warntafel rot-weiß Farbe (Serie)	Warning plate red-white Paint (series)
60	410 043 12	1	Verkehrsrot	Red
61	604 247 40	1	Signalweiß	White
62	604 250 40	1	Himmelblau	Sky blue
63	604 248 40	1	Staubgrau	Dusty grey