

909-1227

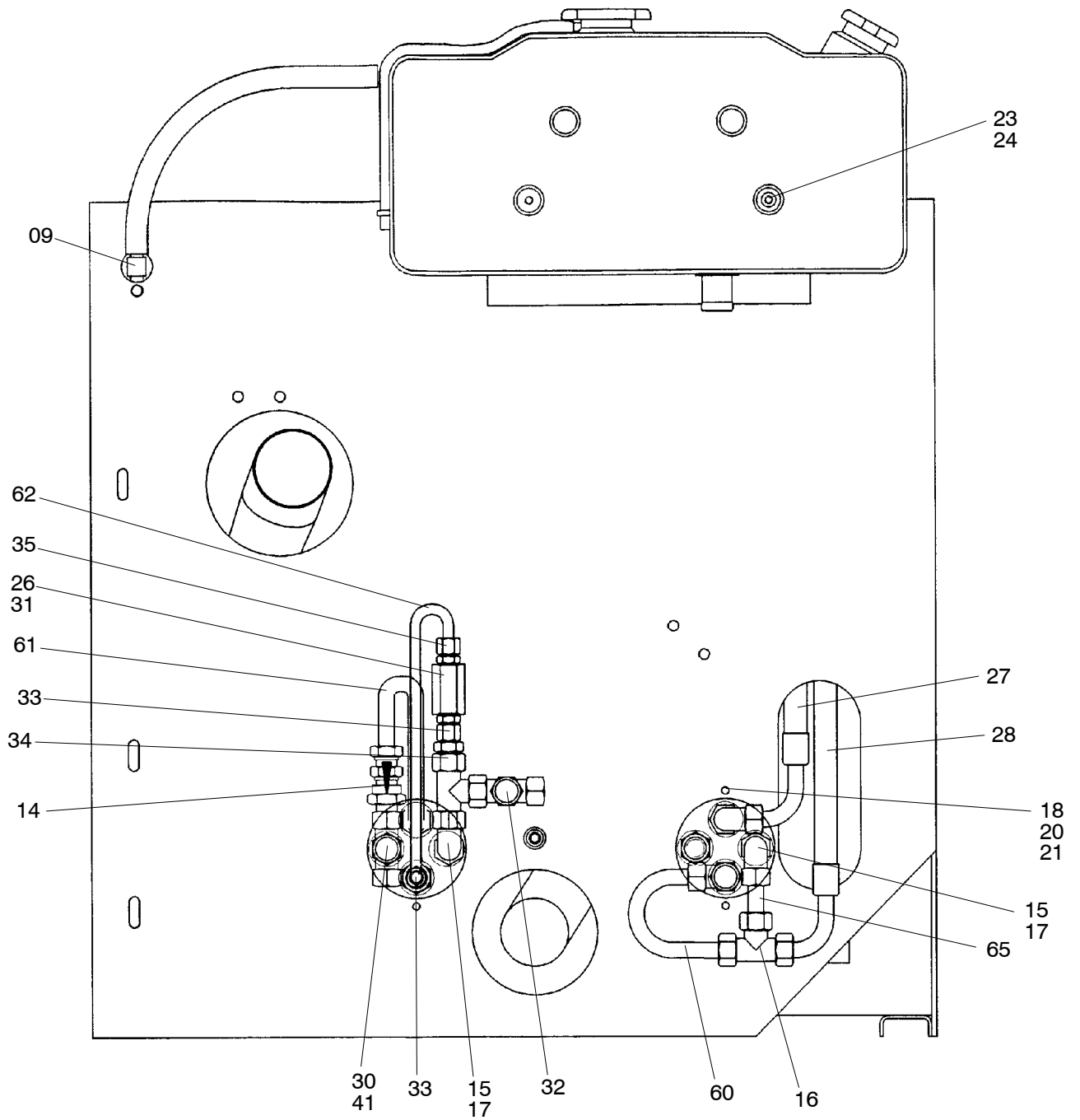

909-1227

Bild-Nr Fig Fig Fig Fig Bild nr	ET-Nr Part-No No. de Piece No. de Pieza No. del Pezzo Detalj nr	Stückzahl Qty Qte Ctd Qta Antal		Gegenstand Description Designation Descripcion Designazione Benaemning
01	604 844 40	1	Zusatzkühler, kpl.	Aux. radiator
-	978 311 73	1	Lüfter	Fan
-	978 310 73	1	Hydr.-Motor	Hydr. motor
02	546 201 40	1	Verkleidung	Covering
03	546 207 40	1	Gitterrost	Grating
04	551 336 40	1	Ausgleichsbehälter 10,6 Ltr.	Expansion tank
05	546 173 40	1	Kühlwasserrohr	Water pipe
06	546 174 40	1	Kühlwasserrohr	Water pipe
07	*	2	Kühlerschlauch NW 65	Radiator hose
08	*	2	Kühlerschlauch NW 12	Radiator hose
09	303 604 12	2	Schlauchstutzen	Hose connection
10	287 608 40	6	Schelle	Clamp
11	287 610 40	4	Schelle	Clamp
12	604 920 40	2	Wegeventil, kpl. montiert Bild-Nr. 42-51	Directional spool valve, cpl. mounted, fig-nos. 42-51
13	546 780 40	1	Kühlerschutz	Radiator protection
14	551 442 40	2	Verschraubung	Union
15	551 452 40	7	Verschraubung	Union
16	509 550 98	1	Stutzen	Socket
17	551 301 40	6	Verschraubung	Union
18	509 777 98	4	Schraube	Screw
-	509 785 98	2	Schraube	Screw
20	509 861 98	6	Mutter	Nut
21	340 506 99	12	Scheibe	Washer
22	509 788 98	6	Schraube	Screw
23	510 028 98	14	Scheibe	Washer
24	509 791 98	2	Schraube	Screw
25	592 031 40	4	Halteklammer	Clamp
26	255 391 40	1	Düse Gr. 1.0	Nozzle
27	546 760 40	1	Schlauchleitung	Hose assy.
28	546 761 40	1	Schlauchleitung	Hose assy.
29	576 398 40	1	Flanschverschraubung	Flange joint
-	006 695 98	1	O-Ring	O-ring
30	551 454 40	3	Verschraubung	Union
31	543 072 40	1	Düsenträger	Nozzle holder
32	551 449 40	3	Verschraubung	Union
33	551 456 40	2	Verschraubung	Union
34	551 461 40	1	Verschraubung	Union
35	551 349 40	1	Verschraubung	Union
36	592 339 40	1	Flanschverschraubung	Flange joint
-	969 355	1	O-Ring	O-ring
37	007 164 98	1	Schelle	Clamp

**Zusatzkühler
Aux. Radiator**

909-1227

Seite/Page 3/4

Bild-Nr Fig Fig Fig Fig Bild nr	ET-Nr Part-No No. de Piece No. de Pieza No. del Pezzo Detalj nr	Stückzahl Qty Qte Ctd Qta Antal		Gegenstand Description Designation Descripcion Designazione Benaemning
38	509 796 98	1	Schraube	Bolt
39	509 876 98	2	Mutter	Nut
40	509 863 98	2	Mutter	Nut
41	551 463 40	1	Verschraubung	Union
42	256 425 40	2	Wegeventil	Directional spool valve
43	999 223	2	Magnet	Magnet
44	694 485	2	Würfelstecker	Cube plug
45	757 895 73	2	Dichtsatz zu Bild-Nr.42	Seal kit to fig-no. 42
46	757 931 73	2	Zwischenplattenventil	Intermediate plate valve
47	994 296	8	O-Ring	O-ring
48	757 932 73	2	Druckbegrenzungsventil	Pressure relief valve
49	757 933 73	2	Dichtsatz zu Bild-Nr.48	Seal kit to fig-no. 48
50	256 866 40	2	Grundplatte	Base plate
51	502 732 98	8	Schraube	Screw
60	546 769 40	1	Rohrleitung kpl.	Pipe assy.
61	546 770 40	1	Rohrleitung kpl.	Pipe assy.
62	546 771 40	1	Rohrleitung kpl.	Pipe assy.
63	546 773 40	1	Rohrleitung kpl.	Pipe assy.
64	546 774 73	1	Rohrleitung kpl.	Pipe assy.
65	546 790 40	1	Rohrleitung kpl.	Pipe assy.
			* Meterware, bei Bestellung Länge angeben	* Bulk ware, state length required
*	244 979 40	-	Kühlerschlauch NW 65	Radiator hose
*	244 657 40	-	Kühlerschlauch NW 12	Radiator hose
Zusatzkühler				909-1227
Aux. Radiator				Seite/Page 4/4