

911-1236a

Seite/Page 1 / 4

13.02.1997

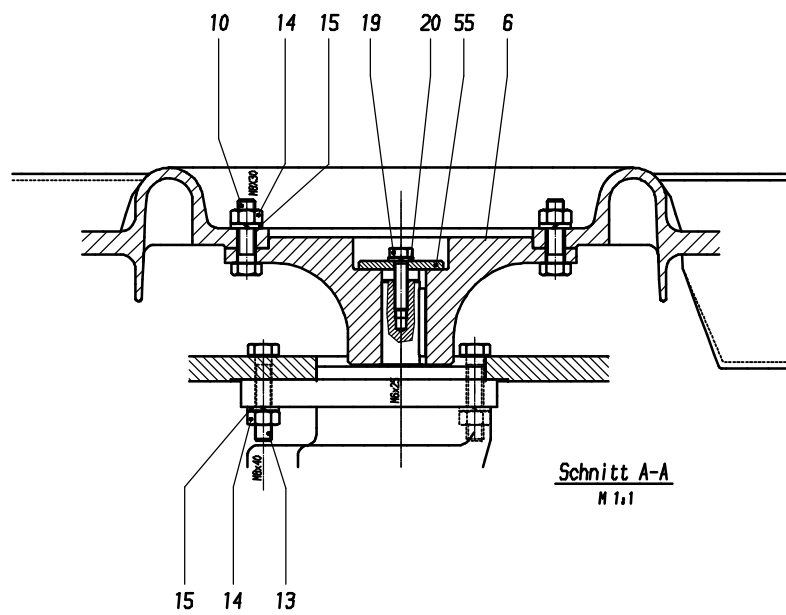
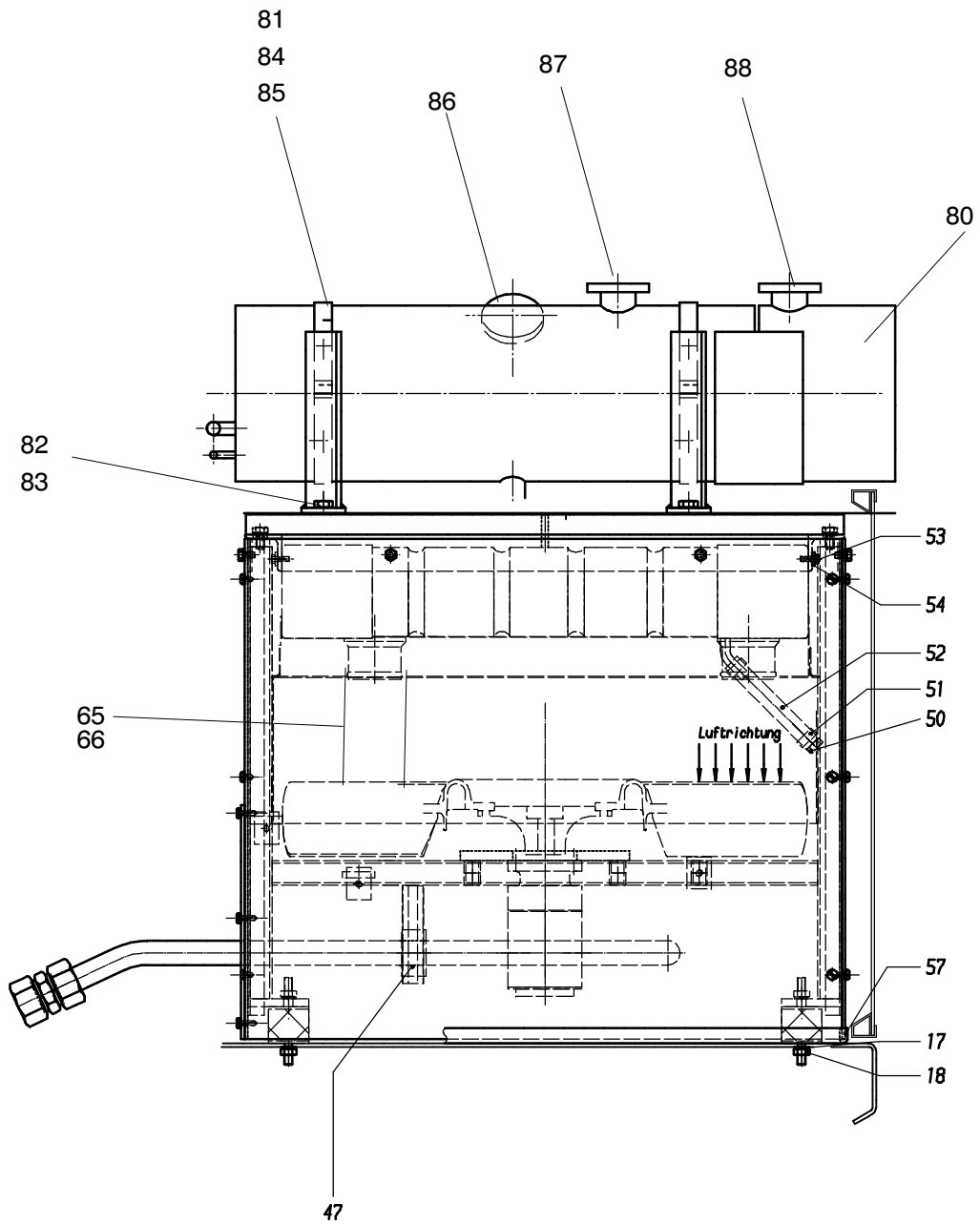

911-1236a

Seite/Page 2 / 4

Bild-Nr Fig Fig Fig Fig Bild nr	ET-Nr Part-No No. de Piece No. de Pieza No. del Pezzo Detalj nr	Stückzahl Qty Qte Ctd Qta Antal		Gegenstand Description Designation Descripción Designazione Benaemning
01	634 324 40	1	Wasserkühler	Radiator
02	633 789 40	1	Luftleitblech	Baffle plate
04	263 055 40	1	Lüfter	Fan
05	387 738 40	1	Lüftermotor	Fan motor
06	633 787 40	1	Flansch	Flange
10	307 429 99	6	Schraube	Bolt
12	180 981 40	4	Megi-Puffer	Silent bloc
13	307 431 99	8	Schraube	Bolt
14	332 111 99	10	Mutter	Nut
15	346 510 99	14	Federring	Lock washer
17	346 500 99	8	Federring	Lock washer
18	332 113 99	8	Mutter	Nut
19	307 596 99	1	Schraube	Bolt
20	343 106 99	13	Federring	Lock washer
21	632 719 40	1	Gitterrost	Grating
22	644 145 40	4	Halter	Retainer
24	551 958 40	1	Stutzen	Socket
25	371 452 99	1	Verschraubung	Union
27	373 775 99	1	Verschraubung	Union
28	*	-	Rohrleitung ø 25	Pipe
29	372 989 99	1	Verschraubung	Union
30	226 489 40	2	Flanschverbindung	Flange connection
31	372 135 99	2	Verschraubung	Union
32	372 416 99	1	Verschraubung	Union
33	*	-	Rohrleitung ø 30	Pipe
34	*	-	Rohrleitung ø 30	Pipe
35	371 358 99	1	Ventil	Valve
36	371 979 99	1	Verschraubung	Union
37	*	-	Rohrleitung ø 30	Pipe
38	372 988 99	1	Verschraubung	Union
40	634 487 40	2	Stutzen	Socket
41	432 755 40	1	Druckbegrenzungsventil	Pressure relief valve
43	004 132 98	1	Stutzen	Socket
44	510 260 98	1	Stutzen	Socket
45	*	-	Rohrleitung ø 20	Pipe
46	551 679 40	1	Stutzen	Socket
47	158 835 40	1	Schelle	Clamp
49	307 423 99	6	Schraube	Bolt
50	307 466 99	1	Schraube	Bolt
51	374 923 99	2	Schlauchschelle	Hose clip

**Zusatzkühlereinbau
Aux. Radiator Arr.**

911-1236a

Seite/Page 3 / 4

Bild-Nr Fig Fig Fig Fig Bild nr	ET-Nr Part-No No. de Piece No. de Pieza No. del Pezzo Detalj nr	Stückzahl Qty Qte Ctd Qta Antal		Gegenstand Description Designation Descripcion Designazione Benaemning
52	*	-	Kühlerschlauch ø 12	Radiator hose
53	508 834 98	16	Schraube	Bolt
54	340 683 99	8	Scheibe	Washer
55	338 258 40	1	Scheibe	Washer
56	*	-	Compriband	Tape
57	*	-	Dichtungsprofil	Profiled joint
58	500 402 98	12	Blechschraube	Tapping screw
59	644 148 40	1	Gummiunterlage	Rubber pad
60	644 149 40	1	Gummiunterlage	Rubber pad
62	663 560 40	1	Rahmen	Frame
63	571 548 40	1	Wasserrohr	Water pipe
64	571 549 40	1	Wasserrohr	Water pipe
65	*	-	Kühlerschlauch	Hose
66	287 610 40	4	Schelle	Clamp
67	378 256 40	2	Rohrschelle	Pipe-clamp
68	334 628 99	2	Mutter	Nut
69	307 804 99	2	Schraube	Bolt
80	388 018 40	1	Ausgleichsbehälter	Expansion tank
81	153 630 40	2	Schelle	Clamp
82	500 873 98	2	Schraube	Bolt
83	334 682 99	2	Mutter	Nut
84	502 196 98	4	Schraube	Bolt
85	504 212 98	4	Mutter	Nut
86	762 815 73	1	Kühlerverschluß	Radiator cap
87	762 816 73	1	Kühlerverschluß	Radiator cap
88	762 817 73	1	Kühlerverschluß	Radiator cap
			* Meterware, bei Bestellung Länge angeben	* Bulk ware, state length required
*	244 979 40	-	Kühlerschlauch	Hose
*	215 498 99	-	Rohrleitung ø 25	Pipe
*	215 817 99	-	Rohrleitung ø 30	Pipe
*	215 219 99	-	Rohrleitung ø 20	Pipe
*	244 657 40	-	Kühlerschlauch ø 12	Radiator hose
*	394 985 40	-	Compriband	Tape
*	592 259 40	-	Dichtungsprofil	Profiled joint

**Zusatzkühlereinbau
Aux. Radiator Arr.**

911-1236a

Seite/Page 4 / 4